

Dokumentation

Filter (Multifix)

- Typ F ... , FVK ... , FV ... , FX ... , FA ... -

Membrantrockner (Multifix)

- Typ FMT ... -



1. Inhalt

1. Inhaltsverzeichnis	1
2. Filter - Multifix Baureihe 0 bis Baureihe 5	1
2.1. Baureihe 0 - Typ F 018, F 014	2-3
2.1.1. Technische Daten	2
2.1.2. Schaltzeichnung	2
2.1.3. Ersatzteile	2
2.1.4. Abmessungen	2
2.1.5. Handhabungshinweise	3
2.1.6. Durchflusscharakteristik	3
2.1.7. Artikelnummern und Daten	3
2.2. Baureihe 1 - Typ F 14, F 38	4-5
2.3. Baureihe 2 - Typ F 12, F 34	6-7
2.4. Baureihe 5 - Typ F 345, F 10	8-9
3. Vakuum-Filter Baureihe 2 - Typ FVK 33	10-11
4. Vor-, Fein- und Aktivkohlefilter - Multifix Baureihe 0 bis Baureihe 5	12
4.1. Baureihe 2 - Typ FV 142 MBAM, FX 142 MBAM, FA 142 MB	12-13
4.1.1. Technische Daten	12
4.1.2. Schaltzeichnung	12
4.1.3. Ersatzteile	12
4.1.4. Abmessungen	13
4.1.5. Handhabungshinweise	13
4.1.6. Beschreibung	13
4.2. Baureihe 2 - Typ FV 12 MBAM, FX 12 MBAM, FA 12 MB	14-15
4.3. Baureihe 5 - Typ FV 345 MBAM, FX 345 MBAM, FA 345 MB	16-17
4.4. Baureihe 5 - Typ FV 10 MBAM, FX 10 MBAM, FA 10 MB	18-19
4.5. Baureihe 0 - Typ FV 018, FX 018, FA 018	20-21
4.5.1. Technische Daten	20
4.5.2. Schaltzeichnung	20
4.5.3. Ersatzteile	20
4.5.4. Abmessungen	20
4.5.5. Handhabungshinweise	21
4.5.6. Durchflusscharakteristik	21
4.5.7. Einsatzbeispiel	21
4.6. Baureihe 0 - Typ FV 014, FX 014, FA 014	22-23
4.7. Baureihe 1 - Typ FV 14, FX 14, FA 14	24-25
4.8. Baureihe 2 - Typ FV 12, FX 12, FA 12	26-27
4.8.1. Technische Daten	26
4.8.2. Schaltzeichnung	26
4.8.3. Ersatzteile	26
4.8.4. Abmessungen	27
4.8.5. Handhabungshinweise	27
4.8.6. Beschreibung	27
4.9. Differenzdruckmanometer - Typ DDAM	28
4.10. Artikelnummern und Daten	29-30
5. Membrantrockner - Baureihe 1 und Baureihe 2	31
5.1. Abmaße	31
5.2. Artikelnummern und technische Daten	32
5.3. Handhabungshinweise	32
5.4. Anwendungsgebiete	32

2. Filter - Multifix Baureihe 0 bis Baureihe 5

Allgemeines

Druckluft enthält Kondensat, Rohrzunder, Rostteilchen u.ä., welche Pneumatiketelemente wie Ventile, Zylinder, Drehantriebe, Werkzeuge usw. angreifen und auf deren Funktion störend einwirken. Die Reinigung der Druckluft ist daher eine unerlässliche Notwendigkeit und wird durch den Filter erreicht. Der Reinigungsgrad ist von der Porenweite des Cellporfilters abhängig. Die Filterfeinheit beträgt 5 µm absolut.

Wartung: Kondensat regelmäßig ablassen (halbautomatischer oder automatischer Ablass empfehlenswert).
Filter, wenn verschmutzt, erneuern.

In richtiger Anwendung, diese sollte den jeweiligen Betriebsverhältnissen angepasst sein, wird die Funktionsfähigkeit pneumatischer Anlagen erhöht und die Stillstandszeiten werden auf ein Minimum reduziert. Unsere Datenblätter, mit einer übersichtlichen Darstellung der einzelnen Typen und Größen sowie technische Details, erleichtern die richtige Auswahl der für die Betriebsbedingungen am besten geeigneten Geräte.

Einbau

Der Einbau hat vertikal (bezogen auf die Behälter) zu erfolgen, und zwar mit dem kürzest möglichen Abstand zum Verbraucher. Der Anbau kann durch Befestigungsbohrungen in den Geräten oder durch gesonderte Winkel erfolgen. Die Durchflussrichtung ist auf der Geräteoberseite durch Pfeile gekennzeichnet.

Behälter

Kunststoffbehälter dürfen nur mit Wasser, Seifenlauge und ähnlichen neutralen Mitteln gereinigt werden.

Reinigungsmittel, die CKW's, Aromate oder Ketone enthalten oder Weichmacher extrahieren, dürfen keinesfalls verwendet werden!!

2.1.5. Handhabungshinweise

- Mit konischen Klammern einfache Verblockung (ohne Werkzeug)
- Zusammenbau mehrerer Einzelgeräte erfordert Koppelpaket(e) (Pe max. 12 bar)
- Filtereinheit nach ISO 4003, Gasblasentest
- Schutzkorb ohne Werkzeug nachrüstbar

2.1.6. Durchflusscharakteristik

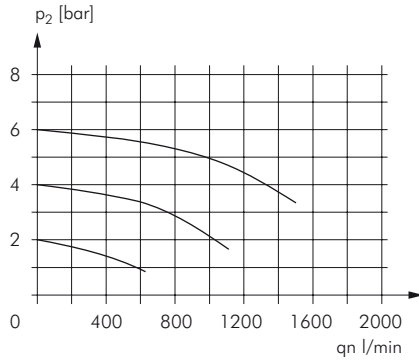

2.1.7. Artikelnummer und Daten

Filter Baureihe 0

1000 l/min

Eingangsdruck: 1,5 bis max. 16 bar (bei Verwendung von Koppelpaket max. 12 bar, mit Metallbehälter max. 20 bar*)

Kondensatentleerung: halbautomatisch

Max. Kondensatmenge: 16 cm³

Optional: Ausführung mit Metallbehälter* **-MB**, Wasser-Ablassautomatik **-AM**, Wasser-Ablassautomatik drucklos geschlossen (0 bis 16 bar) **-AMNC**

Typ	Gewinde	Befestigungs- winkel	Koppel- paket	Ersatzfilter 5 µm
F 018	G 1/8"	W 0	KP 0	FILTER 1
F 014	G 1/4"	W 0	KP 0	FILTER 1

* Metallbehälter **MB** mit Ablassautomatik **AM**: 1,5 bis 16 bar, mit Handablass bis 20 bar

Bestellbeispiel: F 014 **

Standardtyp

Kennzeichen der Optionen

mit Schutzkorb	-S
mit Metallbehälter und Sichtrohr	-M
mit Metallbehälter (ohne Sichtrohr)*	-MB
mit Wasser-Ablassautomatik (1,5 bis 16 bar)	-AM
mit Wasser-Ablassautomatik drucklos geschlossen (0 bis 16 bar)	-AMNC

* nur für Baureihe 0 & 1



2.2. Filter Baureihe 1 - Typ F 14, F 38 -

2.2.1. Technische Daten

Typ:	F 14	F 38
Anschlussgewinde:	G 1/4"	G 3/8"
Bauart:	Zentrifugal-Prinzip-Sinterfilter	
Einbaulage:	vertikal, Ablassventil unten	
Medium:	Druckluft, neutrale Gase	
Eingangsdruck:	Pe max. 16 bar (auch bei automatischer Entleerung) Pe min. 1,5 bar bei halb- und vollautomatischer Entleerung Pe max. 20 bar mit Metallbehälter	
Porenweite im Filter:	5 µm Standard (absolut)	
Mediums- und Umgebungstemperatur:	max. 60°C (andere Temperaturbereiche auf Anfrage)	
Kondensatentleerung:	manuell Standard	
Befestigungsart:	2 Durchgangsbohrungen oder Winkel	
Gewicht:	0,275 kg	

2.2.2. Schaltbild

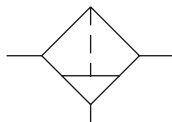

2.2.3. Ersatzteile

Nr.	Benennung	Werkstoff
1	Kopfstück	Zink - Z 410
2	O-Ring 30 x 2	NBR
3	Filterelement 5 µm	Cellpor
4	Drallkappe	POM
5	Trennkappe	PA
6	Kondensatbehälter	Polycarbonat

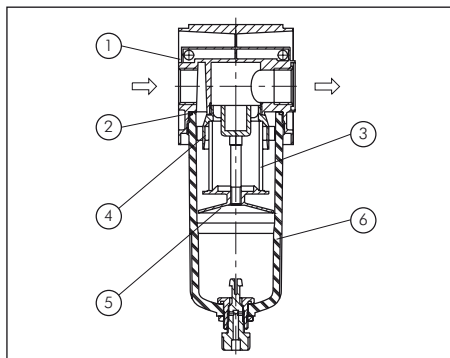

2.2.4. Abmessungen

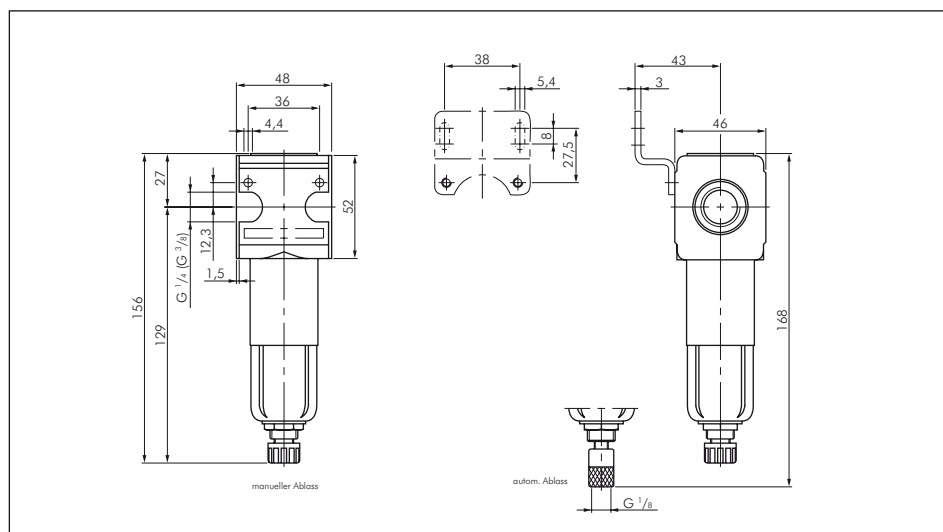

2.2.5. Handhabungshinweise

- Mit konischen Klammern und Halbgewinden einfache Verblockung
- Zusammenbau mehrerer Einzelgeräte erfordert Koppelpaket(e)
- Zusammenbau mehrerer Einzelgeräte, mit schmalen Verteiler, erfordert Koppelpaket(e)
- Filtereinheit nach ISO 4003, Gasblasentest
- Schutzkorb ohne Werkzeug nachrüstbar

2.2.6. Durchflusscharakteristik

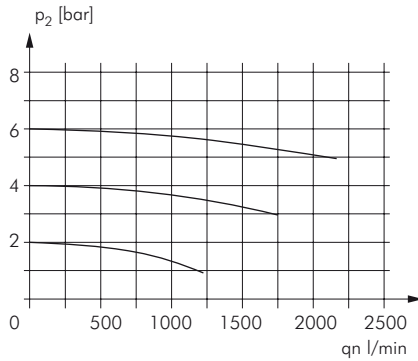

2.2.7. Artikelnummern und Daten

Filter Baureihe 1

2100 l/min

Eingangsdruck: 1,5 bis max. 16 bar (mit Metallbehälter max. 20 bar*)

Kondensatentleerung: manuell (ab 2008 halbautomatisch)

Max. Kondensatmenge: 25 cm³

Optional: Ausführung mit Schutzkorb **-S**, Ausführung mit Metallbehälter* und Sichtrohr **-M**, Ausführung mit Metallbehälter* **-MB**, Wasser-Ablassautomatik (1,5 bis 16 bar) **-AM**, Wasser-Ablassautomatik drucklos geschlossen (0 bis 16 bar) **-AMNC**

Typ	Gewinde	Befestigungs- winkel	Koppel- paket	Ersatzfilter 5 µm
F 14	G 1/4"	W 1	KP 1	FILTER 1
F 38	G 3/8"	W 1	KP 1	FILTER 1

* Metallbehälter M und MB mit Ablassautomatik AM: 1,5 bis 16 bar, mit Handablass bis 20 bar

Bestellbeispiel: F 14 **

Standardtyp

Kennzeichen der Optionen

mit Schutzkorb-S
mit Metallbehälter und Sichtrohr-M
mit Metallbehälter (ohne Sichtrohr)*-MB
mit Wasser-Ablassautomatik (1,5 bis 16 bar)-AM
mit Wasser-Ablassautomatik drucklos geschlossen (0 bis 16 bar)-AMNC

* nur für Baureihe 0 & 1

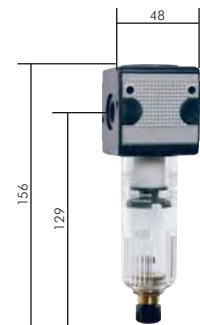

2.3. Filter Baureihe 2 - Typ F 12, F 34 -

2.3.1. Technische Daten

Typ:	F 12	F 34
Anschlussgewinde:	G 1/2"	G 3/4"
Bauart:	Zentrifugal-Prinzip-Sinterfilter	
Einbaulage:	vertikal, Ablassventil unten	
Medium:	Druckluft, neutrale Gase	
Eingangsdruck:	Pe max. 16 bar (auch bei automatischer Entleerung)	
	Pe min. 1,5 bar bei halb- und vollautomatischer Entleerung	
	Pe max. 20 bar mit Metallbehälter	
Porenweite im Filter:	5 µm Standard (absolut)	
Mediums- und Umgebungstemperatur:	max. 60°C (andere Temperaturbereiche auf Anfrage)	
Behältervolumen:	max. 50 cm ³	
Kondensatentleerung:	manuell Standard	
Befestigungsart:	2 Durchgangsbohrungen oder Winkel	
Gewicht:	0,798 kg	

2.3.2. Schaltbild

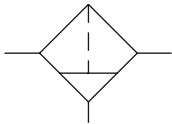

2.3.3. Ersatzteile

Nr.	Benennung	Werkstoff
1	Kopfstück	Zink - Z 410
2	O-Ring 50 x 2	NBR
3	Filterelement 5 µm	Cellpor
4	Drallkappe	POM
5	Trennkappe	PA
6	Kondensatbehälter	Polycarbonat

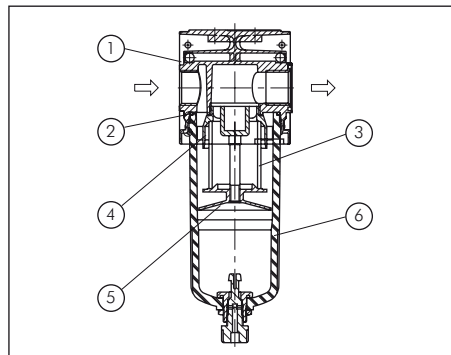

2.3.4. Abmessungen

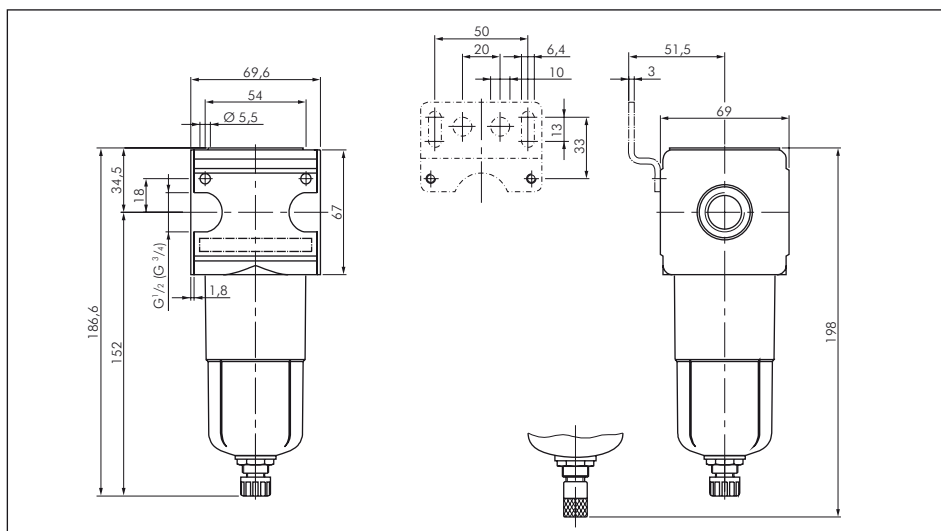

2.3.5. Handhabungshinweise

- Mit konischen Klammern und Halbgewinden einfache Verblockung
- Zusammenbau mehrerer Einzelgeräte erfordert Koppelpaket(e)
- Zusammenbau mehrerer Einzelgeräte, mit schmalen Verteiler, erfordert Koppelpaket(e)
- Filtereinheit nach ISO 4003, Gasblasentest
- Schutzkorb ohne Werkzeug nachrüstbar

2.3.6. Durchflusscharakteristik

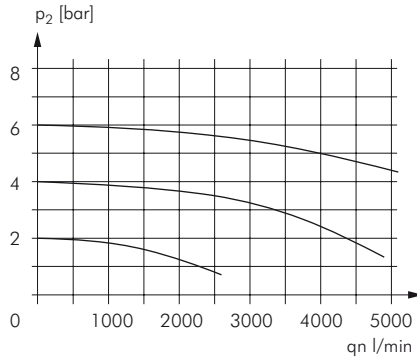

2.3.7. Artikelnummern und Daten

Filter Baureihe 2

4000 l/min

Eingangsdruck: 1,5 bis max. 16 bar (mit Metallbehälter max. 20 bar*)

Kondensatentleerung: manuell (ab 2008 halbautomatisch)

Max. Kondensatmenge: 50 cm³

Optional: Ausführung mit Schutzkorb **-S**, Ausführung mit Metallbehälter* und Sichtrohr **-M**, Wasser-Ablassautomatik (1,5 bis 16 bar) **-AM**, Wasser-Ablassautomatik drucklos geschlossen (0 bis 16 bar) **-AMNC**

Typ	Gewinde	Befestigungs- winkel	Koppel- paket	Ersatzfilter 5 µm
F 12	G 1/2"	W 2	KP 2	FILTER 2
F 34	G 3/4"	W 2	KP 2	FILTER 2

* Metallbehälter M mit Ablassautomatik **AM**: 1,5 bis 16 bar, mit Handablass bis 20 bar

Bestellbeispiel: F 12 **

Standardtyp

Kennzeichen der Optionen

mit Schutzkorb-S
mit Metallbehälter und Sichtrohr-M
mit Metallbehälter (ohne Sichtrohr)*-MB
mit Wasser-Ablassautomatik (1,5 bis 16 bar)-AM
mit Wasser-Ablassautomatik drucklos geschlossen (0 bis 16 bar)-AMNC

* nur für Baureihe 0 & 1

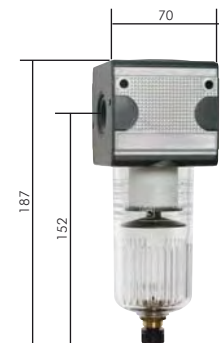

2.4. Filter Baureihe 5 - Typ F 345, F 10 -

2.4.1. Technische Daten

Typ:	F 345	F 10
Anschlussgewinde:	G 3/4"	G 1"
Bauart:	Zentrifugal-Prinzip-Sinterfilter	
Einbaulage:	vertikal, Ablassventil unten	
Medium:	Druckluft, neutrale Gase	
Eingangsdruck:	Pe max. 16 bar Pe min. 1,5 bar bei halb- und vollautomatischer Entleerung Pe max. 20 bar mit Metallbehälter	
Porenweite im Filter:	40 µm Standard, 8 µm absolut	
Mediums- und Umgebungstemperatur:	max. 60°C (andere Temperaturbereiche auf Anfrage)	
Behältervolumen:	125 cm³ max. Kondensatmenge	
Kondensatentleerung:	manuell Standard	
Befestigungsart:	Leitungseinbau, Winkel	
Gewicht:	1,650 kg	

2.4.2. Schaltbild

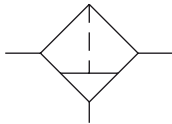

2.4.3. Ersatzteile

Nr.	Benennung	Werkstoff
1	Kopfstück	Al
2	Zwischenstück	Al
3	Filterelement 40 µm	Cellpor
4	O-Ring 81 x 2	NBR
5	Drallkappe	POM
6	Trennkappe	PA
7	O-Ring 50 x 2	NBR
8	Kondensatbehälter	Polycarbonat

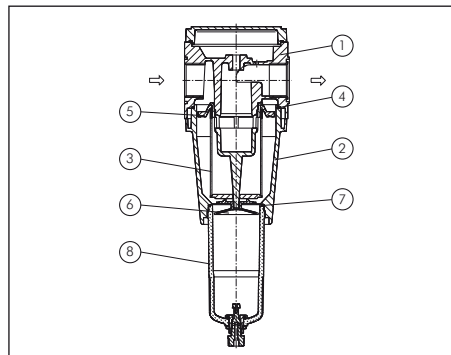

2.4.4. Abmessungen

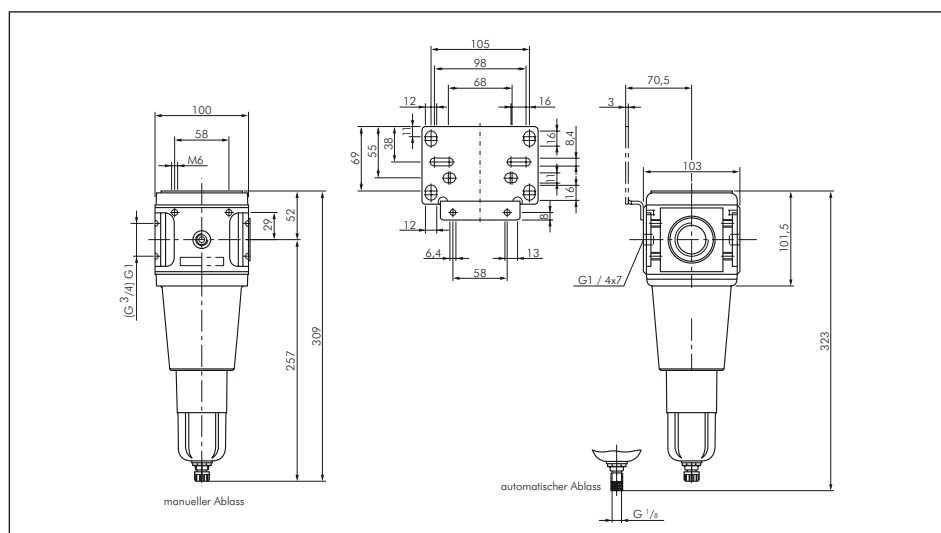

2.4.5. Handhabungshinweise

- Mit konischen Klammern und Halbgewinden einfache Verblockung
- Zusammenbau mehrerer Einzelgeräte erfordert Koppelpaket(e)
- Zusammenbau mehrerer Einzelgeräte, mit schmalen Verteiler, erfordert Koppelpaket(e)
- Filtereinheit nach ISO 4003, Gasblasentest
- Schutzkorb ohne Werkzeug nachrüstbar

2.4.6. Durchflusscharakteristik

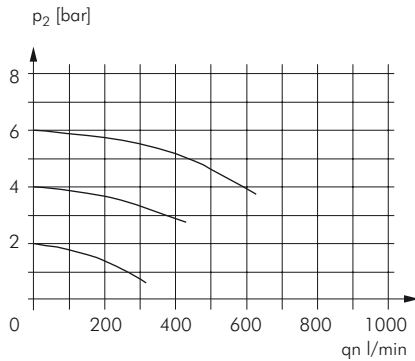

2.4.7. Artikelnummern und Daten

Filter Baureihe 5

8000 l/min

Eingangsdruck: 1,5 bis max. 16 bar (mit Metallbehälter max. 20 bar*)

Kondensatentleerung: manuell (ab 2008 halbautomatisch)

Max. Kondensatmenge: 125 cm³

Optional: Ausführung mit Schutzkorb **-S**, Ausführung mit Metallbehälter* und Sichtrohr **-M**, Wasser-Ablassautomatik (1,5 bis 16 bar) **-AM**, Wasser-Ablassautomatik drucklos geschlossen (0 bis 16 bar) **-AMNC**

Typ	Gewinde	Befestigungswinkel	Koppelpaket	Ersatzfilter 40 µm
F 345	G 3/4"	W 5	KP 5	FILTER 5
F 10	G 1"	W 5	KP 5	FILTER 5

* Metallbehälter M mit Ablassautomatik AM: 1,5 bis 16 bar, mit Handablass bis 20 bar

Bestellbeispiel: F 10 **

Standardtyp

Kennzeichen der Optionen

mit Schutzkorb	..-S
mit Metallbehälter und Sichtrohr	..-M
mit Metallbehälter (ohne Sichtrohr)*	..-MB
mit Wasser-Ablassautomatik (1,5 bis 16 bar)	..-AM
mit Wasser-Ablassautomatik drucklos geschlossen (0 bis 16 bar)	..-AMNC

* nur für Baureihe 0 & 1

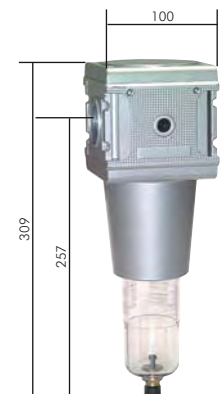

3. Vakuum-Filter Baureihe 2 - Typ FVK 33 -

3.1. Technische Daten

Typ:	FVK 33
Anschlussgewinde:	G 1/2"
Einbaulage:	vertikal
Eingangsdruck:	Pe von 35 mbar absolut bis 16 bar
Staubabscheidung:	> 0,3 µm
Mediums- und Umgebungstemperatur:	max. 60°C
Befestigungsart:	2 Durchgangsbohrungen oder Winkel
Gewicht:	0,750 kg

3.2. Schaltbild

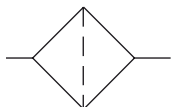

3.3. Ersatzteile

Nr.	Benennung	Werkstoff
1	Kopfstück	Zink - Z 410
2	O-Ring 50 x 2	NBR
3	Filterelement	Papier - Al
4	O-Ring 29,87 x 1,78	NBR
5	Behälter	Polycarbonat

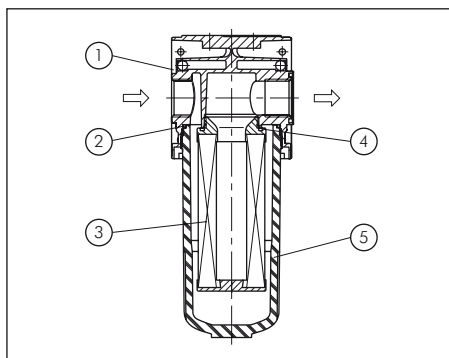

3.4. Abmessungen

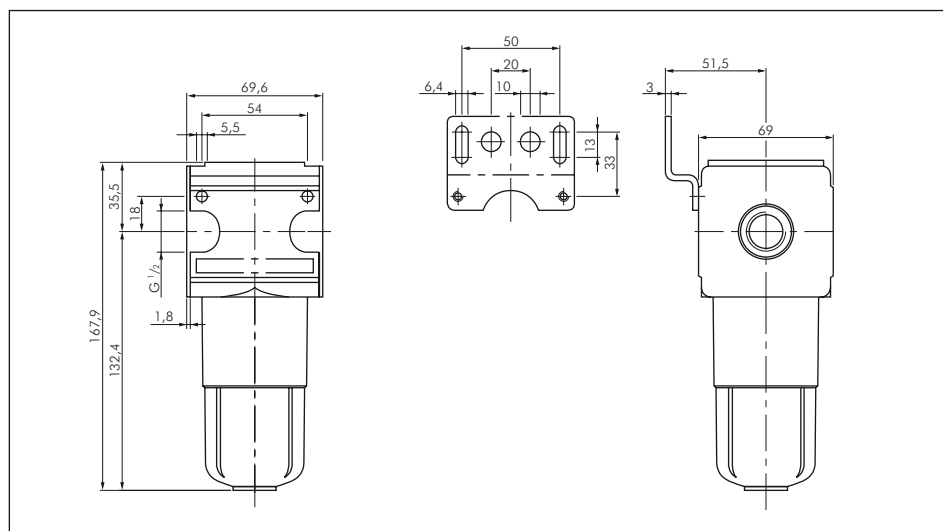

3.5. Handhabungshinweise

- nicht mit anderen Geräten koppelbar
- Schutzkorb ohne Werkzeug nachrüstbar

3.6. Durchflusscharakteristik

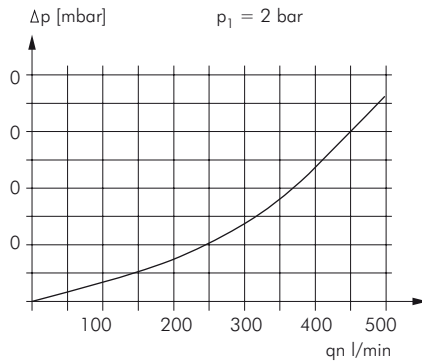

3.7. Artikelnummern und Daten

Vakuum-Filter Baureihe 2

Eingangsdruck: -0,965 bis 0 bar

Kondensatentleerung: keine

Staubabscheidung: > 3 μm

Optional: Ausführung mit Schutzkorb -S, Ausführung mit Metallbehälter -MB

Typ	Gewinde	Befestigungswinkel	Koppelpaket	Ersatzfilter
FVK 33	G 1/2"	W 2	KP 2	V 38/100

Bestellbeispiel: FVK 33 **

Standardtyp

Kennzeichen der Optionen

mit Schutzkorb	-S
mit Metallbehälter und Sichtrohr	-M
mit Metallbehälter (ohne Sichtrohr)*	-MB
mit Wasser-Ablassautomatik (1,5 bis 16 bar)	-AM
mit Wasser-Ablassautomatik drucklos geschlossen (0 bis 16 bar)	-AMNC

* nur für Baureihe 0 & 1

Vakuumfilter

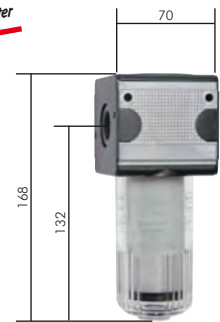

4. Vor-, Fein- und Aktivkohlefilter - Multifix Baureihe 0 bis Baureihe 5

Werkstoffe: Körper: Zink Druckguss Z410 (Baureihe 5: Aluminium), Dichtungen: NBR, Kondensatbehälter: Zink Druckguss (Baureihe 5 Aluminium) oder Polycarbonat
Temperaturbereich: bis max. +50°C (Baureihe 0: bis max. +60°C)
Eingangsdruck: 1,5 bis 16 bar
Medien: Druckluft, neutrale Gase
ATEX: II 2GD IIA/IIIB/IIC T4 0°C ≤ Ta ≤ 60°C

Vorteile: • Einfacher Zusammenbau von Einzelkomponenten durch Koppelpakete innerhalb einer Baureihe und Gewindegröße.

Einsatz:

- Vorfilter FV** Für hohe Anforderungen an die Reinheit der Druckluft. Feine Partikel größer 0,3 µm, die die Sinter-Filterelemente ungehindert passieren können, werden im Vorfilter abgeschieden.
 Einsatz u.a. in: - Chemische Industrie
 - Farbspritzanlagen
 - Nahrungsmittelindustrie
 - Pharmazeutische Industrie
 - Präzisionsgeräte
- Feinfilter FX** Für sehr hohe Anforderungen an die Reinheit der Druckluft. Feinste Partikel größer 0,01 µm und Ölnebel werden im Feinfilter abgeschieden.
 Einsatz u.a. in: - Farbspritzanlagen
 - Nahrungsmittelindustrie
 - Pharmazeutische Industrie
 - Präzisionsgeräte
- Aktivkohlefilter FA** Für die Geruchsfiltration der Druckluft. Von der Aktivkohle werden die in der Druckluft enthaltenen Öldampf-Moleküle absorbiert. Eine zusätzliche Filterresse verhindert, dass Aktivkohlepartikel vom Luftstrom mitgerissen werden.
 Einsatz u.a. in: - Nahrungsmittelindustrie
 - Medizintechnik
 - Pharmazeutische Industrie

4.1. Baureihe 2 - Typ FV 142 MBAM, FX 142 MBAM, FA 142 MB -

4.1.1. Technische Daten

Typ	FV 142	FX 142	FA 142
Anschlussgewinde:	G 1/4		
Bauart:	Vorfilter 0,3 µm	Feinfilter 0,01 µm	Aktivkohlefilter
Einbaulage:	vertikal, Ablassventil unten		
Eingangsdruck:	Pe max. 12 bar, Pe min. 1,5 bar		Pe max. 16 bar
Staubabscheidung	> 0,3 µm 99,99%	> 0,01 µm 99,999%	
Restölgehalt		0,01 mg/m ³	0,005 mg/m ³
Mediums- und Umgebungstemperatur:	max. 50°C		
Nenndurchfluss:	Qn 350 l/min delta P = 0,02 bar	Qn 670 l/min delta P = 0,09 bar	Qn 1000 l/min delta P = 0,2 bar
Behältervolumen:	max. 50 cm ³		
Kondensatentleerung:	vollautomatischer Ablass		
Befestigungsart:	2 Durchgangslöcher oder Winkel		
Gewicht:	0,800 kg		

$$Q = Q_n \cdot f$$

p _ü [bar]	1	2	3	4	5	6	7	8	9	10	11	12	13	14	15	16
f	0,46	0,6	0,68	0,77	0,85	0,93	1	1,07	1,11	1,17	1,23	1,28	1,32	1,36	1,4	1,46

4.1.2. Schaltzeichnung

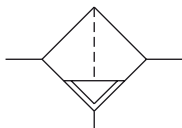

4.1.3. Ersatzteile

Nr.	Benennung	Werkstoff
1	Kopfstück	Zink - Z 410
2	O-Ring 50 x 2	NBR
3	Filterelement	Papier - Al 0,3 μm
4	Filterelement	Borsilik. - Al 0,01 μm
5	Filterelement	Aktivkohle - Al
6	O-Ring 29,87 x 1,78	NBR
7	Behälter	Zink - Z 410
8	Behälter	Zink - Z 410
9	Deckel	PA 6

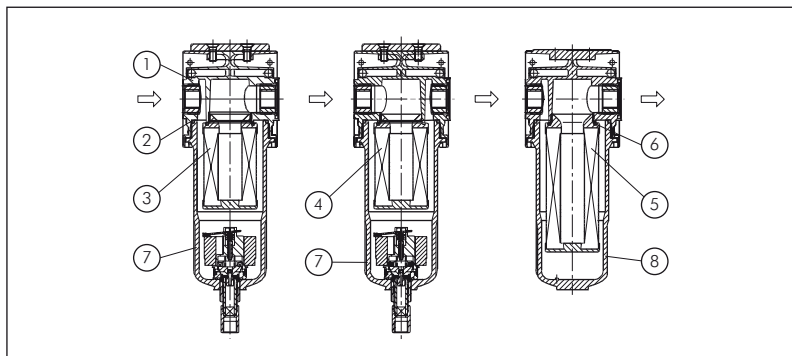

4.1.4. Abmessungen

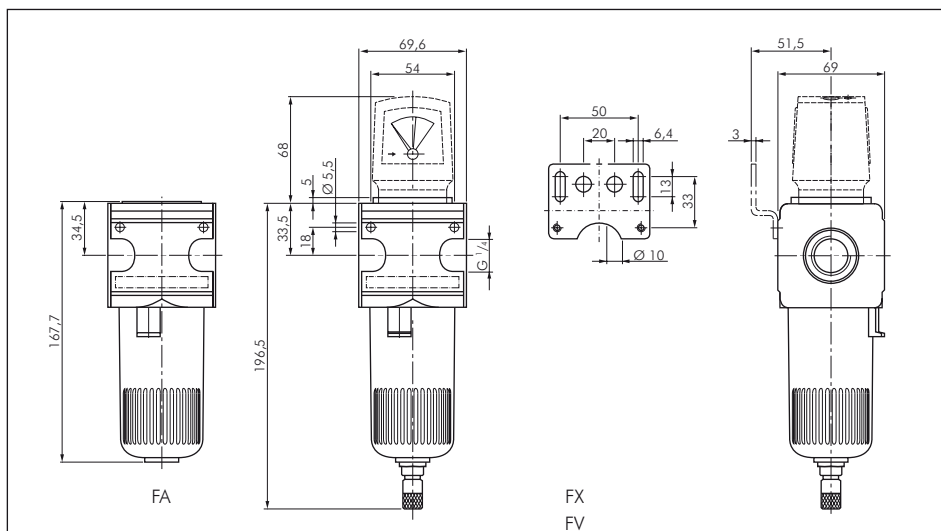

4.1.5. Handhabungshinweise

- mit konischen Klammern und Halbgewinden einfache Verblockung
- Zusammenbau mehrerer Einzelgeräte erfordert Koppelpaket(e)
- Zusammenbau mehrerer Einzelgeräte, mit schmalen Verteilern, erfordert Koppelpaket(e)
- Aktivkohlefilter grundsätzlich ohne Ablass

4.2. Baureihe 2 - Typ FV 12 MBAM, FX 12 MBAM, FA 12 MB -

4.2.1. Technische Daten

Typ	FV 12 MBAM	FX 12 MBAM	FA 12 MB
Anschlussgewinde:	G 1/2		
Bauart:	Vorfilter 0,3 µm	Feinfilter 0,01 µm	Aktivkohlefilter
Einbaulage:	vertikal, Ablassventil unten		
Eingangsdruck:	Pe max. 12 bar, Pe min. 1,5 bar		Pe max. 16 bar
Staubabscheidung	> 0,3 µm 99,99%	> 0,01 µm 99,999%	
Restölgehalt		0,01 mg/m ³	0,005 mg/m ³
Mediums- und Umgebungstemperatur:	max. 50°C		
Nenndurchfluss:	Qn 650 l/min delta P = 0,02 bar	Qn 1200 l/min delta P = 0,09 bar	Qn 1850 l/min delta P = 0,2 bar
Behältervolumen:	max. 70 cm ³		
Kondensatentleerung:	vollautomatischer Ablass		
Befestigungsart:	2 Durchgangslöcher oder Winkel		
Gewicht:	1,631 kg		

$$Q = Q_n \cdot f$$

pü [bar]	1	2	3	4	5	6	7	8	9	10	11	12	13	14	15	16
f	0,46	0,6	0,68	0,77	0,85	0,93	1	1,07	1,11	1,17	1,23	1,28	1,32	1,36	1,4	1,46

4.2.2. Schaltzeichnung

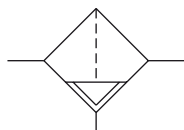

4.2.3. Ersatzteile

Nr.	Benennung	Werkstoff
1	Kopfstück	Zink - Z 410
2	O-Ring 50 x 2	NBR
3	Filterelement	Papier - Al 0,3 µm
4	Filterelement	Borsilik - Al 0,01 µm
5	Filterelement	Aktivkohle - Al
6	O-Ring 29,87 x 1,78	NBR
7	Behälter	Zink - Z 410
8	Behälter	Zink - Z 410
9	Deckel	PA 6

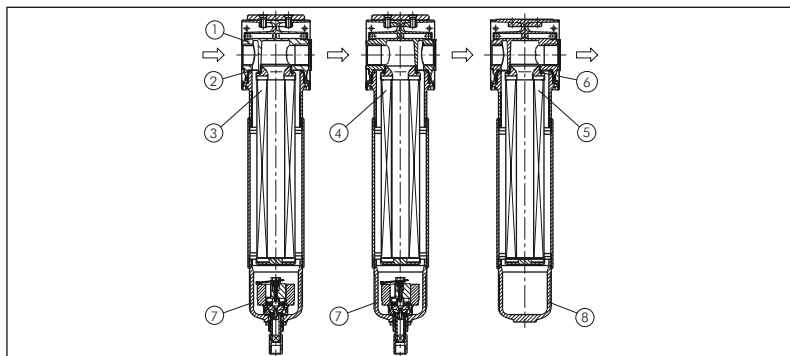

4.2.4. Abmessungen

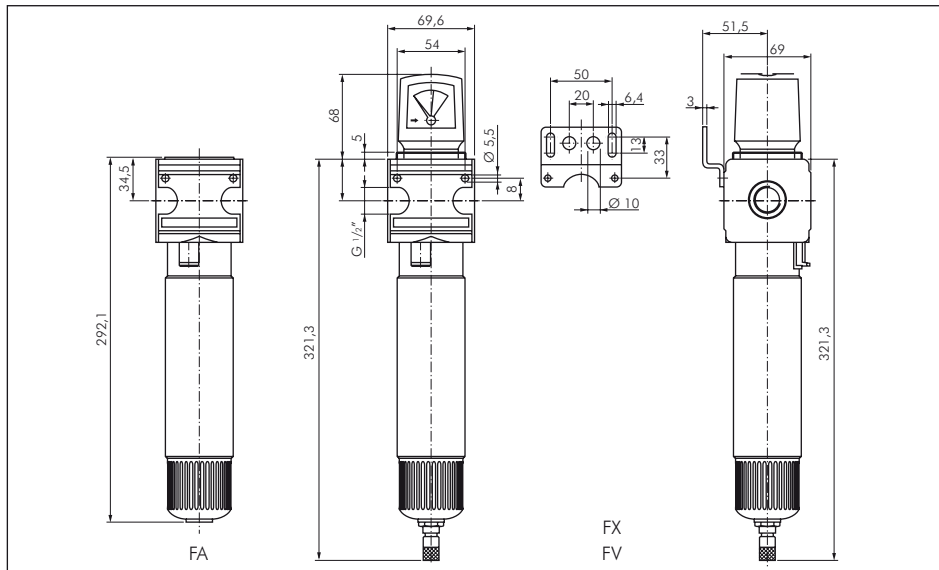

4.2.5. Handhabungshinweise

- mit konischen Klammern und Halbgewinden einfache Verblockung
- Zusammenbau mehrerer Einzelgeräte erfordert Koppelpaket(e)
- Zusammenbau mehrerer Einzelgeräte, mit schmalem Verteiler, erfordert Koppelpaket(e)
- Aktivkohlefilter grundsätzlich ohne Ablass

4.3. Baureihe 5 - Typ FV 345 MBAM, FX 345 MBAM, FA 345 MB -

4.3.1. Technische Daten

Typ	FV 345 MBAM	FX 345 MBAM	FA 345 MB
Anschlussgewinde:	G 3/4		
Bauart:	Vorfilter 0,3 µm	Feinfilter 0,01 µm	Aktivkohlefilter
Einbaulage:	vertikal, Ablassventil unten		
Eingangsdruck:	Pe max. 12 bar, Pe min. 1,5 bar		Pe max. 16 bar
Staubabscheidung	> 0,3 µm 99,99%	> 0,01 µm 99,999%	
Restölgehalt		0,01 mg/m ³	0,005 mg/m ³
Mediums- und Umgebungstemperatur:	max. 50°C		
Nenndurchfluss:	Qn 1600 l/min delta P = 0,02 bar	Qn 2600 l/min delta P = 0,09 bar	Qn 4000 l/min delta P = 0,2 bar
Behältervolumen:	max. 150 cm ³ max. Kondensatmenge		
Kondensatentleerung:	vollautomatisch		
Befestigungsart:	2 Durchgangslöcher oder Winkel		
Gewicht:	1,660 kg		

$$Q = Q_n \cdot f$$

pü [bar]	1	2	3	4	5	6	7	8	9	10	11	12	13	14	15	16
f	0,46	0,6	0,68	0,77	0,85	0,93	1	1,07	1,11	1,17	1,23	1,28	1,32	1,36	1,4	1,46

4.3.2. Schaltzeichnung

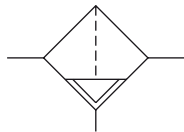

4.3.3. Ersatzteile

Nr.	Benennung	Werkstoff
1	Kopfstück	Al
2	O-Ring 75,92 x 1,78	NBR
3	Filterelement	Papier - Al
4	Filterelement	Borsilik. - Al
5	Filterelement	Aktivkohle - Al
6	O-Ring 32 x 3	NBR
7	Behälter	Al
8	Behälter	Al

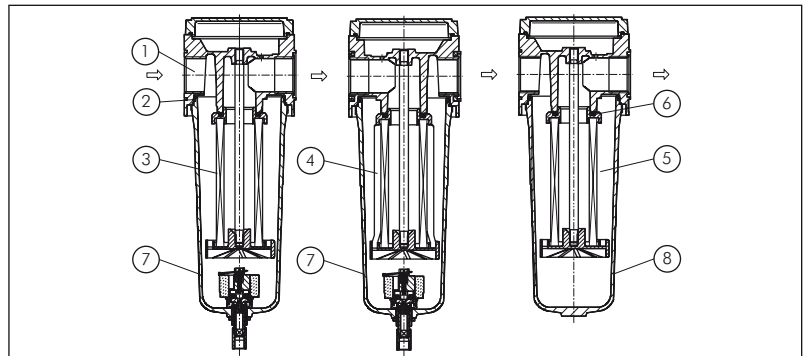

4.3.4. Abmessungen

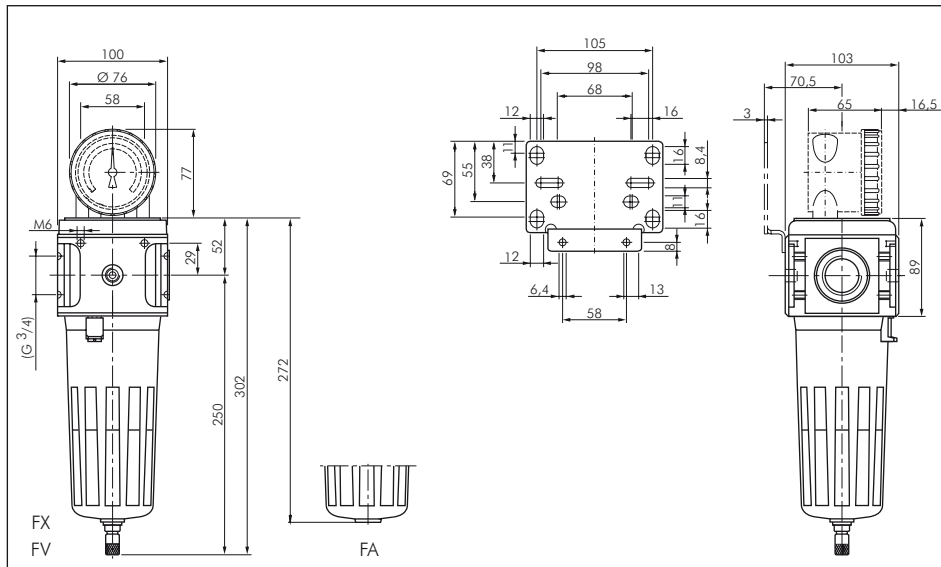

4.3.5. Handhabungshinweise

- mit konischen Klammern und Halbgewinden einfache Verblockung
- Zusammenbau mehrerer Einzelgeräte erfordert Koppelpaket(e)
- Zusammenbau mehrerer Einzelgeräte, mit schmalem Verteiler oder Kugelhahn, erfordert Koppelpaket(e)
- Aktivkohlefilter grundsätzlich ohne Ablass

4.4. Baureihe 5 - Typ FV 10 MBAM, FX 10 MBAM, FA 10 MB -

4.4.1. Technische Daten

Typ	FV 10 MBAM	FX 10 MBAM	FA 10 MB
Anschlussgewinde:	G 1		
Bauart:	Vorfilter 0,3 µm	Feinfilter 0,01 µm	Aktivkohlefilter
Einbaulage:	vertikal, Ablassventil unten		
Eingangsdruck:	Pe max. 12 bar, Pe min. 1,5 bar		Pe max. 16 bar
Staubabscheidung	> 0,3 µm 99,99%	> 0,01 µm 99,999%	
Restölgehalt		0,01 mg/m ³	0,005 mg/m ³
Mediums- und Umgebungstemperatur:	max. 50°C		
Nenndurchfluss:	Qn 1900 l/min delta P = 0,02 bar	Qn 4200 l/min delta P = 0,09 bar	Qn 5500 l/min delta P = 0,2 bar
Behältervolumen:	max. 130 cm ³ max. Kondensatmenge		
Kondensatentleerung:	vollautomatisch		
Befestigungsart:	2 Durchgangslöcher oder Winkel		
Gewicht:	1,968 kg		

$$Q = Q_n \cdot f$$

p _ü [bar]	1	2	3	4	5	6	7	8	9	10	11	12	13	14	15	16
f	0,46	0,6	0,68	0,77	0,85	0,93	1	1,07	1,11	1,17	1,23	1,28	1,32	1,36	1,4	1,46

4.4.2. Schaltzeichnung

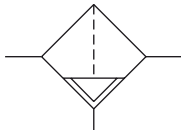

4.4.3. Ersatzteile

Nr.	Benennung	Werkstoff
1	Kopfstück	Al
2	O-Ring 75,92 x 1,78	NBR
3	Filterelement	Papier - Al
4	Filterelement	Borsilik. - Al
5	Filterelement	Aktivkohle - Al
6	O-Ring 32 x 3	NBR
7	Behälter	Al
8	Behälter	Al

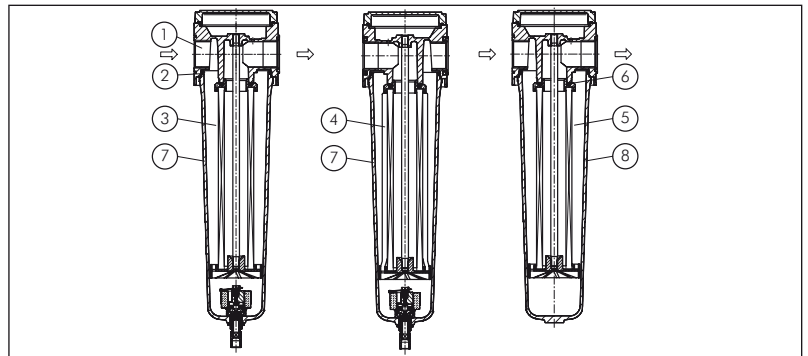

4.5. Baureihe 0 - Typ FV 018, FX 018, FA 018 -

4.5.1. Technische Daten

Typ	FV 018	FX 018	FA 018
Anschlussgewinde:	G 1/8		
Bauart:	Vorfilter 0,3 µm	Feinfilter 0,01 µm	Aktivkohlefilter
Medium	Druckluft, neutrale Gase		
Einbaulage:	vertikal, Ablassventil unten		
Eingangsdruck:	Pe max. 16 bar, Pe min. 1,5 bar bei halb- und vollautomatischer Entleerung		
Staubabscheidung	> 0,3 µm 99,99%	> 0,01 µm 99,999%	
Restölgehalt		0,01 mg/m ³	0,005 mg/m ³
Mediums- und Umgebungstemperatur:	max. 60°C (andere Temperaturbereiche auf Anfrage)		
Behältervolumen:	max. 16 cm ³		
Kondensatentleerung:	halbautomatisch Standard		
Befestigungsart:	Leitungseinbau, Winkel-Bausatz		
Gewicht:	0,210 kg		

4.5.2. Schaltzeichnung

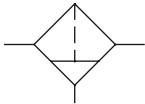

4.5.3. Ersatzteile

Nr.	Benennung	Werkstoff
1	Kopfstück	Zink - 410
2	O-Ring 30 x 2	NBR
3	O-Ring 10,8 x 1,2	NBR
4	Vorfilterelement	Papier - POM
5	Feinfilterelement	Borsilikat - POM
6	Aktivkohleelement	Aktivkohle - POM
7	Kondensatbehälter	Polycarbonat
8	Ölbehälter	Polycarbonat

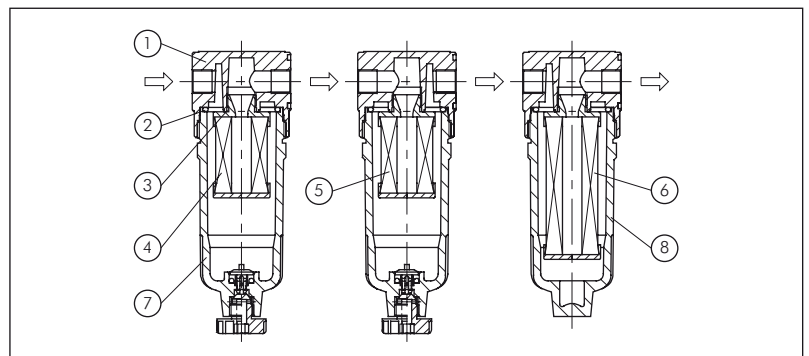

4.5.4. Abmessungen

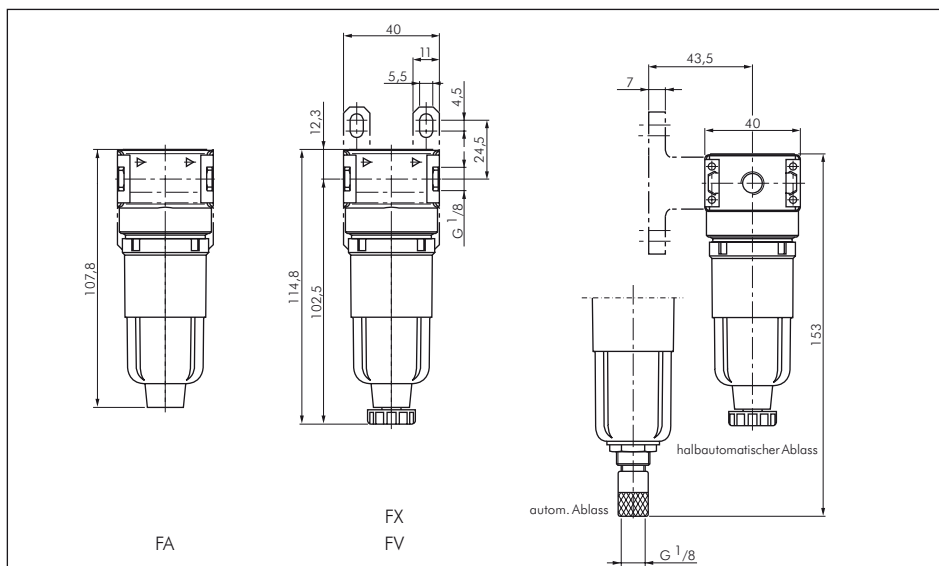

4.5.5. Handhabungshinweise

- mit konischen Klammern einfache Verblockung (ohne Werkzeug)
- Zusammenbau mehrerer Einzelgeräte erfordert Koppelpaket(e) (P_e max. 12 bar)
- Aktivkohlefilter grundsätzlich ohne Ablass

4.5.6. Durchflusscharakteristik

FX 018

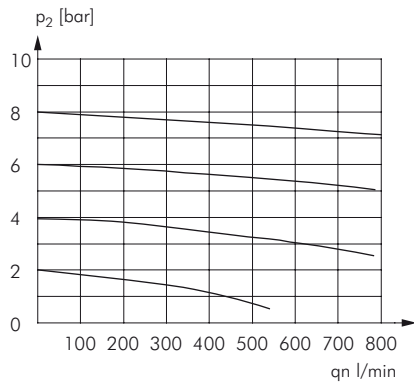

FV 018

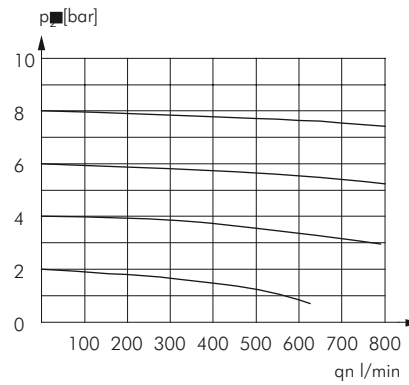

4.6. Baureihe 0 - Typ FV 014, FX 014, FA 014 -

4.6.1. Technische Daten

Typ	FV 014	FX 014	FA 014
Anschlussgewinde:	G 1/4		
Bauart:	Vorfilter 0,3 µm	Feinfilter 0,01 µm	Aktivkohlefilter
Einbaulage:	vertikal, Ablassventil unten		
Eingangsdruck:	Pe max. 16 bar, Pe min. 1,5 bar bei halbautomatischer Entleerung		
Staubabscheidung	> 0,3 µm 99,99%	> 0,01 µm 99,999%	
Restölgehalt		0,01 mg/m ³	0,005 mg/m ³
Mediums- und Umgebungstemperatur:	max. 60°C (andere Temperaturbereiche auf Anfrage)		
Nenndurchfluss:	Qn 160 l/min delta P = 0,02 bar	Qn 450 l/min delta P = 0,09 bar	Qn 380 l/min delta P = 0,2 bar
Behältervolumen:	max. 16 cm ³		
Kondensatentleerung:	halbautomatisch Standard		
Befestigungsart:	Leitungseinbau, Winkel-Bausatz		
Gewicht:	0,230 kg		

$$Q = Q_n \cdot f$$

p _ü [bar]	1	2	3	4	5	6	7	8	9	10	11	12	13	14	15	16
f	0,46	0,6	0,68	0,77	0,85	0,93	1	1,07	1,11	1,17	1,23	1,28	1,32	1,36	1,4	1,46

4.6.2. Schaltzeichnung

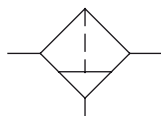

4.6.3. Ersatzteile

Nr.	Benennung	Werkstoff
1	Kopfstück	Zink - 410
2	O-Ring 30 x 2	NBR
3	O-Ring 10,8 x 1,2	NBR
4	Vorfilterelement	Papier - POM
5	Feinfilterelement	Borsilikat - POM
6	Aktivkohleelement	Aktivkohle - POM
7	Kondensatbehälter	Polycarbonat
8	Ölbehälter	Polycarbonat

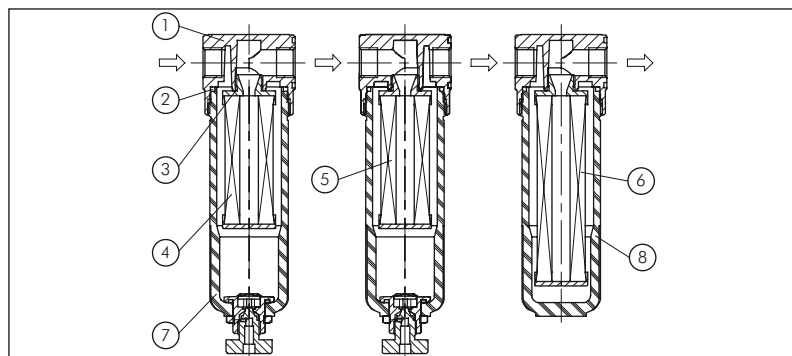

4.6.4. Abmessungen

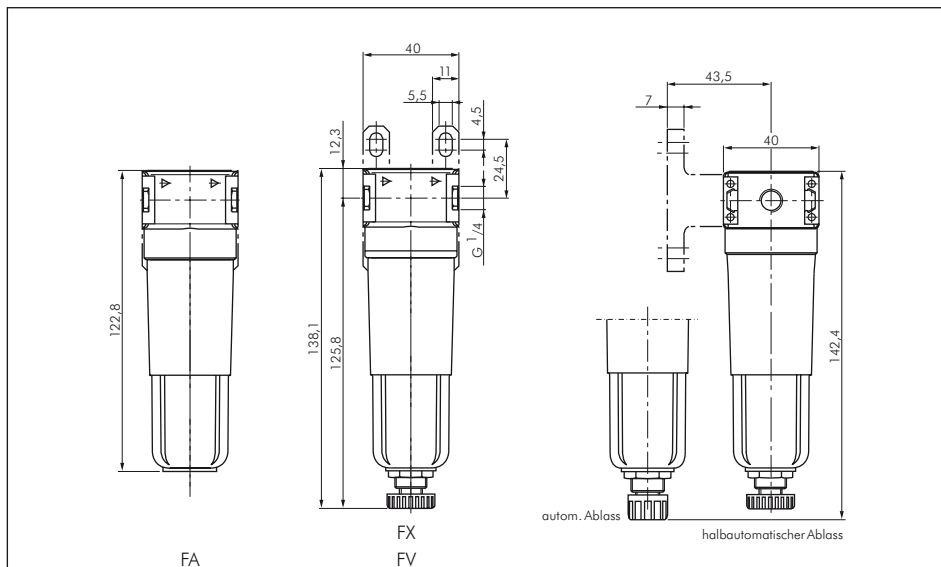

4.6.5. Handhabungshinweise

- mit konischen Klammern einfache Verblockung (ohne Werkzeug)
- Zusammenbau mehrerer Einzelgeräte erfordert Koppelpaket(e) (Pe max. 12 bar)

4.6.6. Durchflusscharakteristik

FX 014

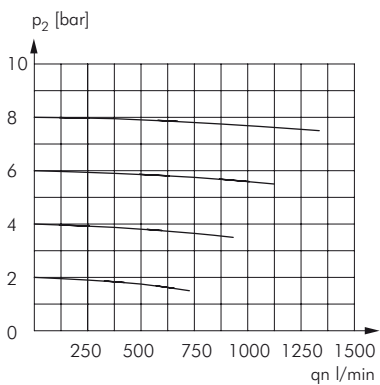

FV 014

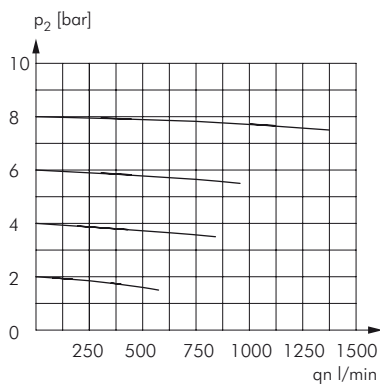

FA 014

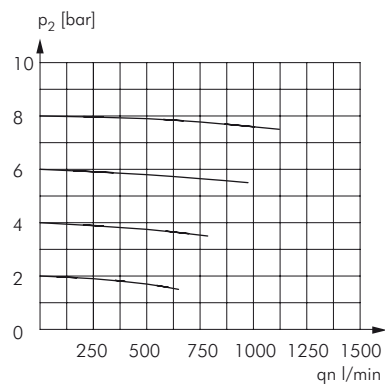

4.7. Baureihe 1 - Typ FV 14, FX 14, FA 14 -

4.7.1. Technische Daten

Typ	FV 14	FX 14	FA 14
Anschlussgewinde:	G 1/4		
Bauart:	Vorfilter 0,3 µm	Feinfilter 0,01 µm	Aktivkohlefilter
Einbaulage:	vertikal, Ablassventil unten		
Eingangsdruck:	Pe max. 16 bar, Pe min. 0,5 bar, Pe min. 1,5 bar mit automatischem Ablass		
Staubabscheidung	> 0,3 µm 99,99%	> 0,01 µm 99,999%	
Restölgehalt		0,01 mg/m ³	0,005 mg/m ³
Mediums- und Umgebungstemperatur:	max. 50°C (andere Temperaturbereiche auf Anfrage)		
Nenndurchfluss:	Qn 160 l/min delta P = 0,02 bar	Qn 280 l/min delta P = 0,09 bar	Qn 380 l/min delta P = 0,2 bar
Behältervolumen:	max. 10 cm ³		
Kondensatentleerung:	manuell Standard		
Befestigungsart:	2 Durchgangsbohrungen oder Winkel		
Gewicht:	0,280 kg		

$$Q = Q_n \cdot f$$

p _ü [bar]	1	2	3	4	5	6	7	8	9	10	11	12	13	14	15	16
f	0,46	0,6	0,68	0,77	0,85	0,93	1	1,07	1,11	1,17	1,23	1,28	1,32	1,36	1,4	1,46

4.7.2. Schaltzeichnung

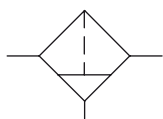

4.7.3. Ersatzteile

Nr.	Benennung	Werkstoff
1	Kopfstück	Zink - 410
2	O-Ring 14 x 2	NBR
3	Filterelement	Papier - Al 0,3 µm
4	Filterelement	Borsilik. - Al 0,01 µm
5	Filterelement	Aktivkohle - Al
6	O-Ring 30 x 2	NBR
7	Kondensatbehälter	Polycarbonat
8	Kondensatbehälter	Polycarbonat

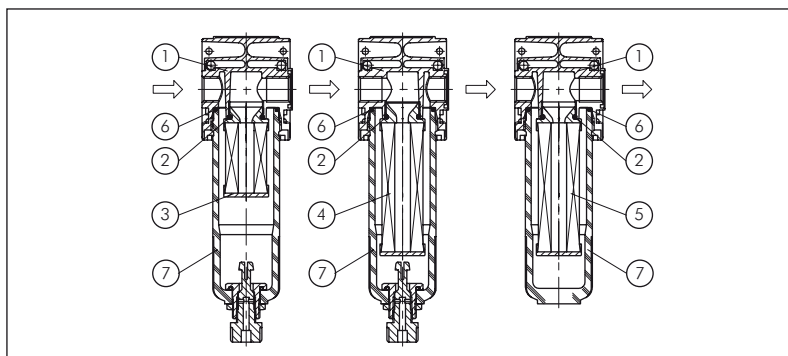

4.7.4. Abmessungen

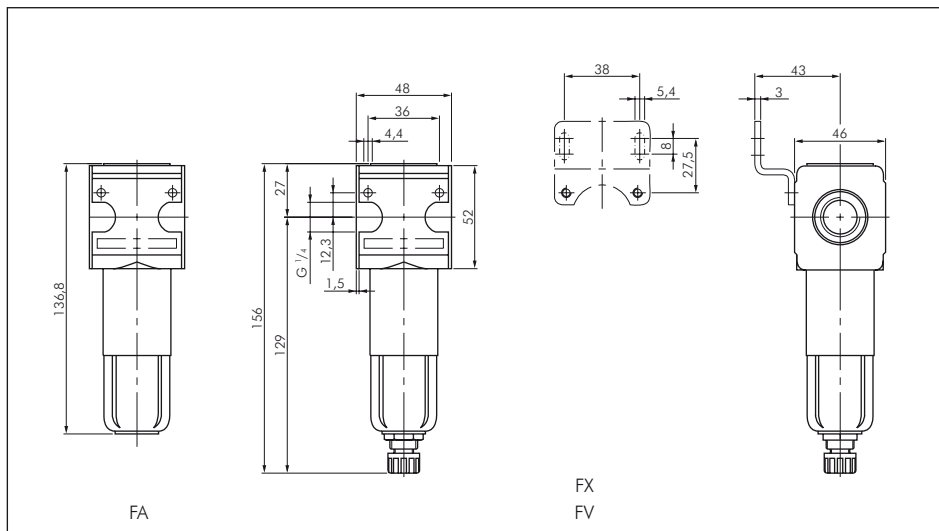

4.7.5. Handhabungshinweise

- mit konischen Klammern und Halbgewinden einfache Verblockung
- Zusammenbau mehrerer Einzelgeräte erfordert Koppelpaket(e)
- Zusammenbau mehrerer Einzelgeräte, mit schmalen Verteiler, erfordert Koppelpaket(e)
- Aktivkohlefilter grundsätzlich ohne Ablass

4.7.6. Durchflusscharakteristik

FV 14

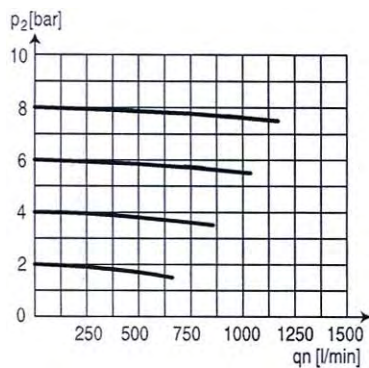

FX 14

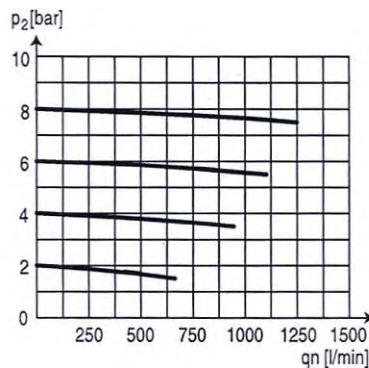

FA 14

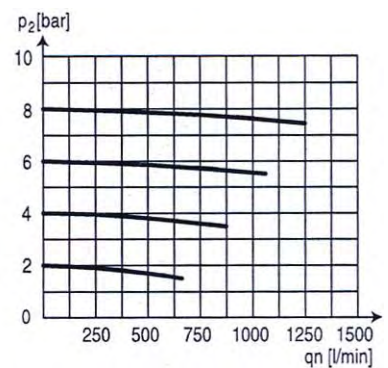

4.8. Baureihe 2 - Typ FV 12, FX 12, FA 12 -

4.8.1. Technische Daten

Typ	FV 12	FX 12	FA 12
Anschlussgewinde:	G 1/2		
Bauart:	Vorfilter 0,3 µm	Feinfilter 0,01 µm	Aktivkohlefilter
Medium:	Druckluft, neutrale Gase		
Einbaulage:	vertikal, Ablassventil unten		
Eingangsdruck:	Pe max. 16 bar, Pe min. 1,5 bar bei halb- und automatischer Entleerung		
Staubabscheidung	> 0,3 µm 99,99%	> 0,01 µm 99,999%	
Restölgehalt		0,01 mg/m ³	0,005 mg/m ³
Mediums- und Umgebungstemperatur:	max. 60°C		
Nenndurchfluss:	Qn 500 l/min delta P = 0,02 bar	Qn 720 l/min delta P = 0,09 bar	Qn 1500 l/min delta P = 0,2 bar
Behältervolumen:	max. 25 cm ³		
Kondensatentleerung:	manuell Standard		
Befestigungsart:	2 Durchgangsbohrungen oder Winkel		
Gewicht:	0,800 kg		

$$Q = Q_n \cdot f$$

p _ü [bar]	1	2	3	4	5	6	7	8	9	10	11	12	13	14	15	16
f	0,46	0,6	0,68	0,77	0,85	0,93	1	1,07	1,11	1,17	1,23	1,28	1,32	1,36	1,4	1,46

4.7.2. Schaltzeichnung

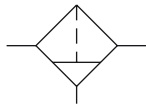

4.7.3. Ersatzteile

Nr.	Benennung	Werkstoff
1	Kopfstück	Zink - 410
2	O-Ring 50 x 2	NBR
3	Vorfilterelement	Papier - Al 0,3 µm
4	Feinfilterelement	Borsilik. - Al 0,01 µm
5	Aktivkohleelement	Aktivkohle - Al
6	O-Ring 30 x 2	NBR
7	Kondensatbehälter	Polycarbonat
8	Kondensatbehälter	Polycarbonat
9	Deckel	PA 6

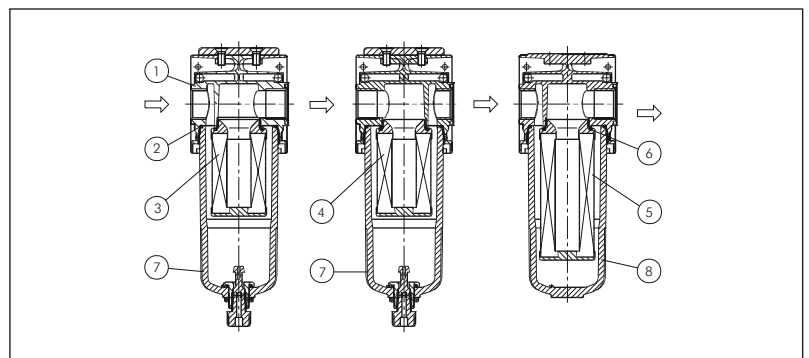

4.8.4. Abmessungen

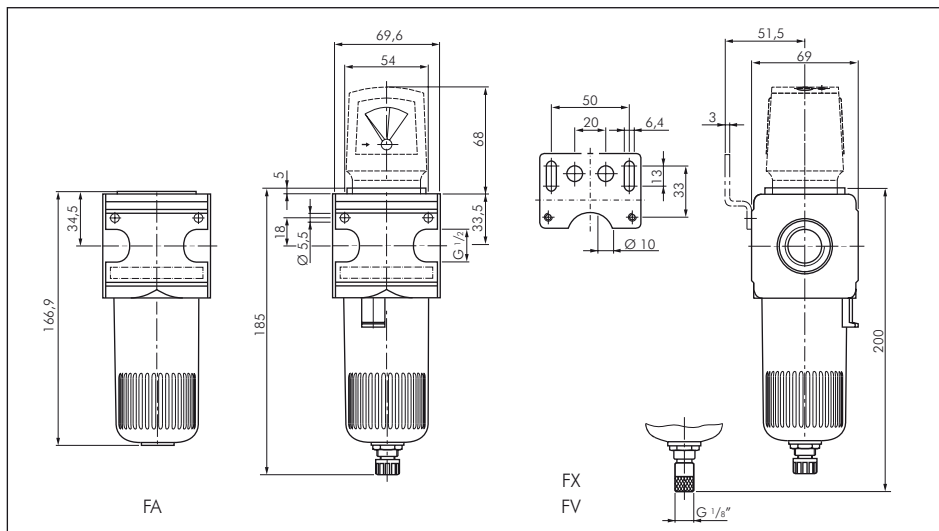

4.8.5. Handhabungshinweise

- mit konischen Klammern und Halbgewinden einfache Verblockung
- Zusammenbau mehrerer Einzelgeräte erfordert Koppelpaket(e)
- Zusammenbau mehrerer Einzelgeräte, mit schmalen Verteiler, erfordert Koppelpaket(e)
- Schutzkorb ohne Werkzeug nachrüstbar
- Aktivkohlefilter grundsätzlich ohne Ablass

4.8.6. Durchflusscharakteristik

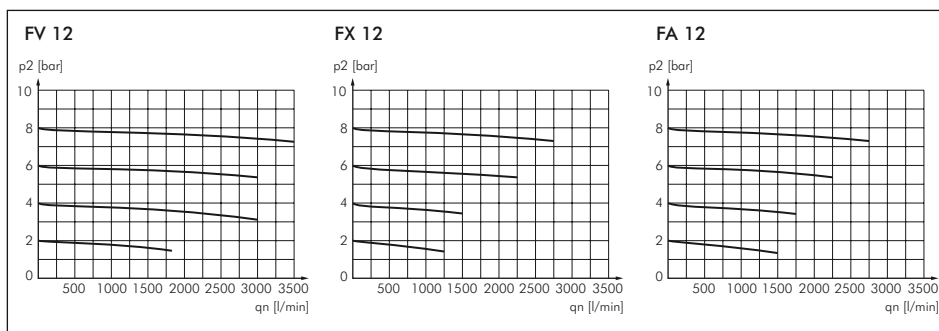

4.9. Differenzdruckmanometer - Typ DDAM -

4.9.1. Technische Daten

Typ:	DDAM
Anschluss:	Flansch
Bauart:	Magnetkolbenmesswerk
Skala:	Kunststoff weiß, Druck schwarz, Farbfelder grün/rot
Gehäuse:	Kunststoff ULTRAMID, schwarz
Einbaulage:	senkrecht
Skalenbereich:	0 - 0,5 bar
max. Betriebsdruck:	16 bar
Mediums- und Umgebungstemperatur:	60°C
Gewicht:	0,104 kg

4.9.2. Hinweise

- Umgebung von Magnetfeldern und Stahlteilen freihalten
- Im Umfeld von 50 mm sind nach allen Seiten hin, Anschlusssteile aus nicht magnetisiertem Material zu verwenden.
- Wenn das Messsystem einen Druckschlag bekommt, wird der Zeiger oberhalb des roten Bereiches der Anzeigeskala arretiert. Es sollten sofort die Filterelemente auf Beschädigung überprüft und ggf. ausgetauscht werden.

4.9.3. Achtung

- Starke Vibrationen vermeiden
- Druckanschlüsse dürfen nicht verwechselt werden (Richtungspfeil beachten)

4.9.4. Abmessungen

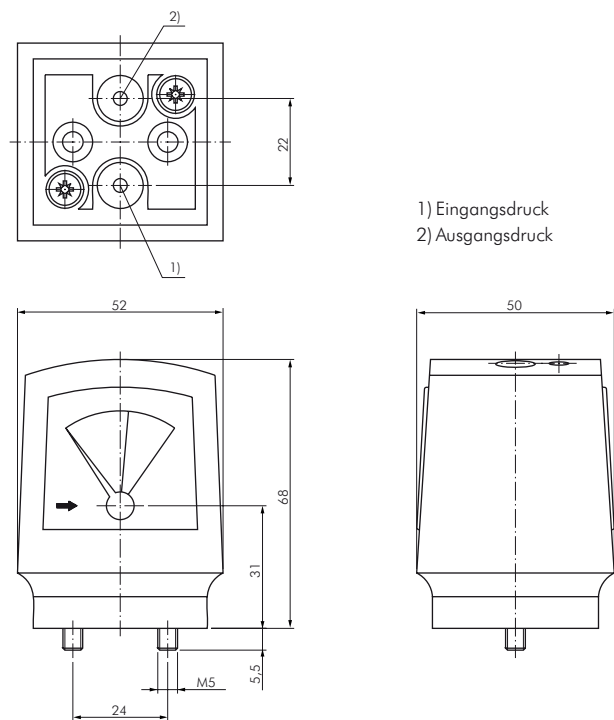

4.10. Artikelnummern und Daten

Vorfilter Baureihe 0 bis 5

Anwendung: Vorfilter werden verwendet, wo hohe Anforderungen an die Reinheit der Druckluft gestellt werden. Feine Partikel ($> 0,3 \mu\text{m}$), die Sinterfilter ungehindert passieren können, werden hier abgeschieden. Vorfilter werden auch eingesetzt, um die Standzeit von Feinfiltern zu erhöhen.

Staubabscheidung: $> 0,3 \mu\text{m}$ (99,99 %)

Ausführung: Typ Metall: Metallbehälter mit automatischem Ablass, Typ Kunststoff: Polycarbonatbehälter mit halbautomatischem Ablass

Optional: Typ Kunststoff Baureihe 0 (nur Typ FV 018), 1 & 2: Schutzkorb -S, Baureihe 2: Metallbehälter mit Sichtrohr -M, Baureihe 1 & 2: automatischer Ablass (1,5 bis 16 bar) -AM, Wasser-Ablassautomatik drucklos geschlossen (0 bis 16 bar) -AMNC

Typ	Behälter- volumen	Ge- winde	Nenndurch- fluss* (l/min)	Abmaße		
				H	H1	L
Typ Metall						
Baureihe 2, Eingangsdruck: 1,5 bis 16 bar						
FV 142 MBAM	50 cm ³	G 1/4"	350	202	164	70
FV 12 MBAM	70 cm ³	G 1/2"	650	335	288	70
Baureihe 5, Eingangsdruck: 1,5 bis 16 bar						
FV 345 MBAM	150 cm ³	G 3/4"	1600	308	250	100
FV 10 MBAM	130 cm ³	G 1"	1900	410	350	100
Typ Kunststoff						
Baureihe 0, Eingangsdruck: 1,5 bis 16 bar**						
FV 018	16 cm ³	G 1/8"	130	115	103	40
FV 014	16 cm ³	G 1/4"	160	138	126	40
Baureihe 1, Eingangsdruck: 0 bis 16 bar						
FV 14	10 cm ³	G 1/4"	160	156	129	48
Baureihe 2, Eingangsdruck: 0 bis 16 bar						
FV 12	25 cm ³	G 1/2"	500	195	153	70
Zubehör für Baureihe 2 und 5						
DDA B	Differenzdruckanzeige 0 - 0,35 bar (besonders preiswert)					
DDA M	Differenzdruckmanometer 0 - 0,5 bar					

* bei Eingangsdruck 7 bar und 0,02 bar Druckverlust

** bei Verwendung von Koppelpaket max. 12 bar

Befestig.- winkel	Koppel- paket	Ersatz- filter
W 2	KP 2	V 38/60
W 2	KP 2	V 38/185
W 5	KP 5	V 61/130
W 5	KP 5	V 61/230
W 0	KP 0	V 23/35
W 0	KP 0	V 23/60
W 1	KP 1	V 23/40
W 2	KP 2	V 38/60

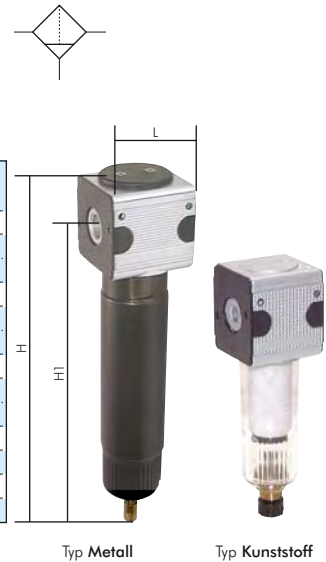

Feinfilter Baureihe 0 bis 5

Anwendung: Feinfilter werden verwendet, wo hohe Anforderungen an die Reinheit der Druckluft gestellt werden. Feinste Partikel ($> 0,01 \mu\text{m}$) und Ölnebel werden hier abgeschieden.

Staubabscheidung: $> 0,01 \mu\text{m}$ (99,999 %) **Restölgehalt:** 0,01 mg/m³ (Klasse 1 nach DIN ISO 8573-1)

Ausführung: Typ Metall: Metallbehälter mit automatischem Ablass, Typ Kunststoff: Polycarbonatbehälter mit halbautomatischem Ablass

Optional: Typ Kunststoff Baureihe 0 (nur Typ FX 018), 1 & 2: Schutzkorb -S, Baureihe 2: Metallbehälter mit Sichtrohr -M, Baureihe 1 & 2: automatischer Ablass (1,5 bis 16 bar) -AM, Wasser-Ablassautomatik drucklos geschlossen (0 bis 16 bar) -AMNC

Typ	Behälter- volumen	Ge- winde	Nenndurch- fluss* (l/min)	Abmaße		
				H	H1	L
Typ Metall						
Baureihe 2, Eingangsdruck: 1,5 bis 16 bar						
FX 142 MBAM	50 cm ³	G 1/4"	670	202	164	70
FX 12 MBAM	70 cm ³	G 1/2"	1200	335	288	70
Baureihe 5, Eingangsdruck: 1,5 bis 16 bar						
FX 345 MBAM	150 cm ³	G 3/4"	2600	308	250	100
FX 10 MBAM	130 cm ³	G 1"	4200	410	350	100
Typ Kunststoff						
Baureihe 0, Eingangsdruck: 1,5 bis 16 bar**						
FX 018	16 cm ³	G 1/8"	230	115	103	40
FX 014	16 cm ³	G 1/4"	450	138	126	40
Baureihe 1, Eingangsdruck: 0 bis 16 bar						
FX 14	10 cm ³	G 1/4"	280	156	129	48
Baureihe 2, Eingangsdruck: 0 bis 16 bar						
FX 12	25 cm ³	G 1/2"	720	195	153	70
Zubehör für Baureihe 2 und 5						
DDA B	Differenzdruckanzeige 0 - 0,35 bar (besonders preiswert)					
DDA M	Differenzdruckmanometer 0 - 0,5 bar					

* bei Eingangsdruck 7 bar und 0,09 bar Druckverlust

** bei Verwendung von Koppelpaket max. 12 bar, *** bei Option -AM/AMNC: X 23/401

Befestig.- winkel	Koppel- paket	Ersatz- filter
W 2	KP 2	X 38/60
W 2	KP 2	X 38/185
W 5	KP 5	X 61/130
W 5	KP 5	X 61/230
W 0	KP 0	X 23/40
W 0	KP 0	X 23/60
W 1	KP 1	X 23/70***
W 2	KP 2	X 38/60

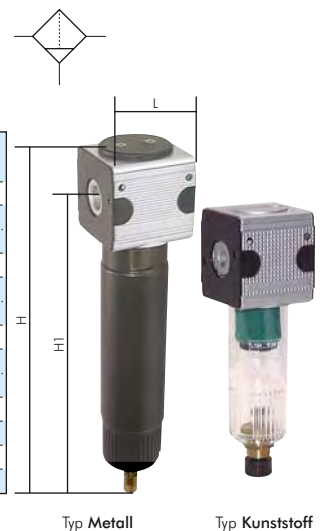

Aktivkohlefilter Baureihe 0 bis 5

Anwendung: Aktivkohlefilter werden für die Geruchsfilterung von Druckluft verwendet. Von der Aktivkohle werden die in der Druckluft enthaltenen Öldampfmoleküle absorbiert. Eine zusätzliche Filtertresse verhindert, daß Aktivkohlepartikel vom Luftstrom mitgerissen werden.

Restölgehalt: 0,005 mg/m³ (Klasse 0 nach DIN ISO 8573-1)

Optional: Typ Kunststoff Baureihe 0 (nur Typ FA 018), 1 und 2: Schutzkorb -S

Typ	Behälter- volumen	Ge- winde	Nenndurch- fluß* (l/min)	Abmaße			Befestig.- winkel	Koppel- paket	Ersatz- filter	
				H	H1	L				
Baureihe 2, Eingangsdruck: 0 bis 20 bar										
Typ Metall	FA 142 MB	50 cm ³	G 1/4"	1000	168	132	70	W 2	KP 2	A 38/90
	FA 12 MB	70 cm ³	G 1/2"	1850	308	267	70	W 2	KP 2	A 38/185
Baureihe 5, Eingangsdruck: 0 bis 20 bar										
Typ Metall	FA 345 MB	150 cm ³	G 3/4"	4000	280	227	100	W 5	KP 5	A 61/130
	FA 10 MB	130 cm ³	G 1"	5500	372	320	100	W 5	KP 5	A 61/230
Baureihe 0, Eingangsdruck: 0 bis 16 bar**										
Typ Kunststoff	FA 018	16 cm ³	G 1/8"	310	108	96	40	W 0	KP 0	A 23/60
	FA 014	16 cm ³	G 1/4"	380	123	111	40	W 0	KP 0	A 23/80
Baureihe 1, Eingangsdruck: 0 bis 16 bar										
Typ Kunststoff	FA 14	10 cm ³	G 1/4"	380	137	108	48	W 1	KP 1	A 23/80
	Baureihe 2, Eingangsdruck: 0 bis 16 bar									
Typ Kunststoff	FA 12	25 cm ³	G 1/2"	1500	168	132	70	W 2	KP 2	A 38/90

* bei Eingangsdruck 7 bar und 0,2 bar Druckverlust, ** bei Verwendung von Koppelpaket max. 12 bar

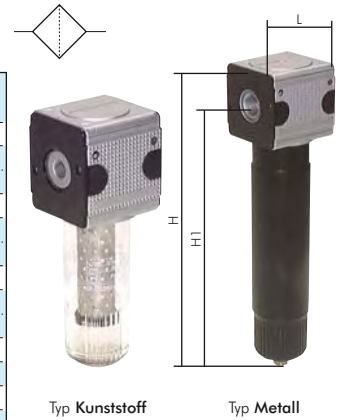

Typ Kunststoff

Typ Metall

5. Membrantrockner - Baureihe 1 und Baureihe 2

5.1. Abmessungen

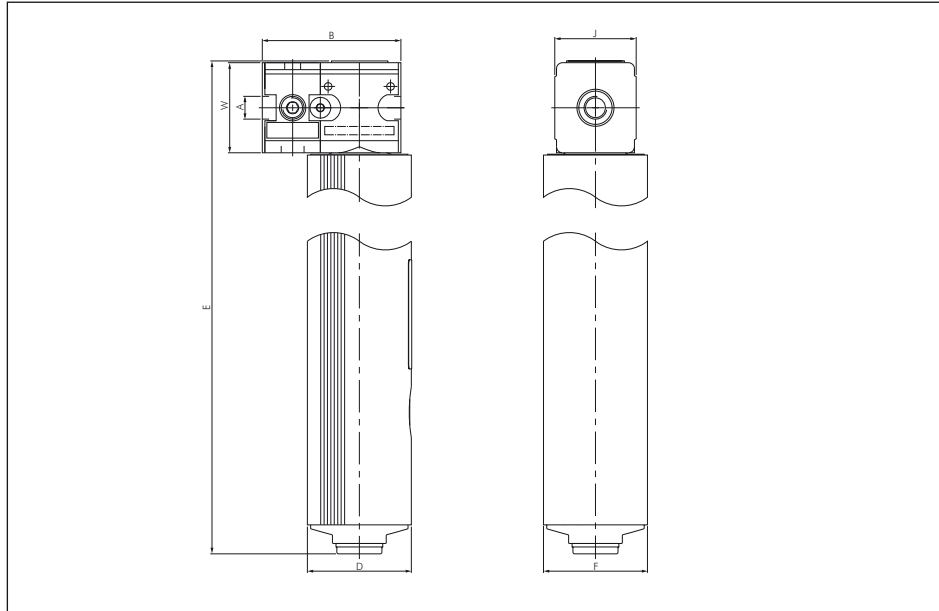

Typ		A	min. nutzbare Gewindetiefe	B	D	E	F	J
FMT 14-50		G 1/4"			Ø 60	190,2		47
FMT 14-100					Ø 60	240,2		
FMT 14-150					Ø 60	280,2		
FMT 14-200					Ø 60	340,2		
FMT 14-300	BG1	G 1/4"	9,5	80	60	426	60	
FMT 14-400						486		
FMT 12-500	BG3	G 1/2"	13	106	80	503	80	69
FMT 12-650						554		
FMT 12-950						623		
	Tol.			± 5	± 5	± 7	± 5	± 5

5.2. Artikelnummern und technische Daten

Membrantrockner Baureihe 1 und 2

Anwendung: Membrantrockner werden verwendet, um Druckluft direkt an der Endstelle zu trocknen (Kondensat vermeiden). Vor dem Membrantrockner muß zwingend eine Feinfiltration der Luft erfolgen. Wir empfehlen das Vorschalten folgender Filterkombinationen:

Baureihe 1: Vorfilter Typ F 14 AM + Feinfilter FX 14 + 2 x Koppelpaket KP 1

Baureihe 2: Vorfilter Typ F 12 AM + Feinfilter FX 12 + 2 x Koppelpaket KP 2

Alle Membrantrockner haben einen Eigenluftverbrauch, der von Druck und Größe abhängig ist.

Eingangsdruck: 4 bis 12 bar (unterhalb 4 bar geringe Trocknung)

Einbaulage: vertikal

Mediums- und Umgebungstemperatur: +2 bis +60°C

Geräuschpegel: <45 dB(A)

Typ	Gewinde	bei		max. Durchfluß (l/min.) bei				Befestig- winkel	Koppel- paket
		Eingangs- druck	Eigenluft- verbrauch	13 K	20 K	35 K	45 K		
Baureihe 1									
FMT 14-50	G 1/4"	5 bar	4,4 l/min.	33	24	11	7	W 1	KP 1
		7 bar	6,0 l/min.	61	44	21	15		
FMT 14-100	G 1/4"	5 bar	8,8 l/min.	67	47	23	16	W 1	KP 1
		7 bar	12,0 l/min.	123	88	45	33		
FMT 14-150	G 1/4"	5 bar	13,2 l/min.	99	71	34	24	W 1	KP 1
		7 bar	18,0 l/min.	182	132	66	49		
FMT 14-200	G 1/4"	5 bar	17,6 l/min.	134	94	45	33	W 1	KP 1
		7 bar	24,0 l/min.	246	176	88	67		
FMT 14-300	G 1/4"	5 bar	29,0 l/min.	189	139	75	55	W 1	KP 1
		7 bar	40,0 l/min.	350	260	145	110		
FMT 14-400	G 1/4"	5 bar	37,0 l/min.	249	187	100	75	W 1	KP 1
		7 bar	50,0 l/min.	460	350	195	150		
Baureihe 2									
FMT 12-500	G 1/2"	5 bar	45,0 l/min.	330	235	123	89	W 2	KP 2
		7 bar	60,0 l/min.	610	440	240	180		
FMT 12-650	G 1/2"	5 bar	59,0 l/min.	445	305	165	126	W 2	KP 2
		7 bar	80,0 l/min.	820	570	320	250		
FMT 12-950	G 1/2"	5 bar	89,0 l/min.	594	443	247	191	W 2	KP 2
		7 bar	120,0 l/min.	1100	830	480	380		

* Beispiel: Bei einer Eingangstemperatur der Druckluft (ungetrocknet) von 25°C stellt sich bei einem Durchfluß von 44 l/min. bei Typ FMT 14-50 ein Drucktaupunkt von 25°C - 20K = 5°C ein.



Lackiereinheit: Bauen Sie sich Ihre eigene Lackiereinheit aus Vor-, Feinfilter und Membrantrockner.

5.3. Handhabungshinweise

- Luft darf kein flüssiges Kondensat enthalten
- Drucktaupunkt-Absenkung um 20°C (Relative Feuchte 35%). Achtung: Atmosphärischer Taupunkt liegt ca. 20°C tiefer.

5.4. Anwendungsgebiete

- Medizintechnik: Atemluftanwendung, medizinische Werkzeuge und Apparate
- Staubschutz/Sperrluft: Optische Messgeräte, Laserschneidanlagen, Tintenstrahldrucker
- Druckluftaufbereitung für Frostbereich
- Pneumatische Steuerung und Werkzeuge
- Farbgebung (2 Komponentensysteme)
- Teilstromaufbereitung für Außenbereich
- Mobile Einsatzgebiete
- Instrumentenluft