

Druckregler & Präzisionsdruckregler - Multifix-Baureihe 2

8 700 l/min¹⁾

Eingangsdruck: max. 16 bar

Schalttafelgewinde: M 50 x 1,5

ATEX: Betriebsmittel ohne eigene potentielle Zündquelle in Anlehnung an Richtlinie 2014/34/EU (nicht E11-Schließung)

Optional: abschließbar durch Zylinderschloss -K, abschließbar durch Zylinderschloss mit E 11-Schließung** -KE11, Sicherheitsausführung: abschließbar mit vorgeschaltetem, abschließbaren Kugelhahn und Anfahrventil -Si **NEU**

| Typ | Typ Präzisionsdruckregler*** | Gewinde | Druckregelbereich | Manometeranzeige | Manometerdurchmesser | Befestigungswinkel | Koppelpaket |
|---------|------------------------------|---------|-------------------|------------------|----------------------|--------------------|-------------|
| R 12* | RP 12* | G 1/2" | 0,5 - 10 bar | 0 - 16 bar | 50 | W 2 oder MW 2 | KP 2 |
| R 12-3 | RP 12-3 | G 1/2" | 0,1 - 3 bar | 0 - 6 bar | 50 | W 2 oder MW 2 | KP 2 |
| R 12-6 | RP 12-6 | G 1/2" | 0,2 - 6 bar | 0 - 10 bar | 50 | W 2 oder MW 2 | KP 2 |
| R 12-16 | --- | G 1/2" | 0,5 - 16 bar | 0 - 25 bar | 50 | W 2 oder MW 2 | KP 2 |
| R 34* | --- | G 3/4" | 0,5 - 10 bar | 0 - 16 bar | 50 | W 2 oder MW 2 | KP 2 |
| R 34-3 | --- | G 3/4" | 0,1 - 3 bar | 0 - 6 bar | 50 | W 2 oder MW 2 | KP 2 |
| R 34-6 | --- | G 3/4" | 0,2 - 6 bar | 0 - 10 bar | 50 | W 2 oder MW 2 | KP 2 |
| R 34-16 | --- | G 3/4" | 0,5 - 16 bar | 0 - 25 bar | 50 | W 2 oder MW 2 | KP 2 |

* Standardbaureihe, bitte bevorzugt einsetzen, da Regelbereich universal einsetzbar. ** Volkswagen-Schließung (wird ohne Schlüssel geliefert).

*** geringer Eigenluftverbrauch (2,6 l/min bei 6 bar Ausgangsdruck) dafür aber bessere Hysterese - nahezu unabhängig von Primärdruck, Regelgenauigkeit: ± 25 mbar, 1) gemessen bei P₁ = 10 bar, P₂ = 6,3 bar und 1 bar Druckabfall

Bestellbeispiel: R 12 **

Standardtyp

Kennzeichen der Optionen:

- abschließbar-K
- abschließbar mit E 11-Schließung**-KE11
- abschließbar mit vorgeschaltetem, abschließbaren Kugelhahn und Anfahrventil ..-Si **NEU**

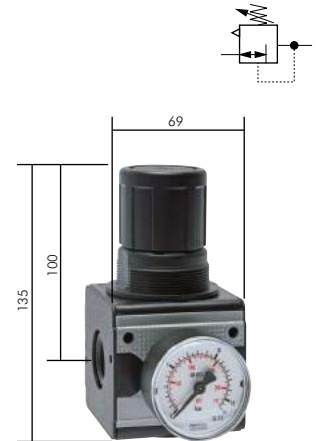

Druckregler - Multifix-Baureihe 4

12 000 l/min¹⁾

Eingangsdruck: max. 16 bar

Schalttafelgewinde: M 50 x 1,5

| Typ | Gewinde | Druckregelbereich | Manometeranzeige | Manometerdurchmesser | Befestigungswinkel | Koppelpaket |
|----------|---------|-------------------|------------------|----------------------|--------------------|-------------|
| R 344* | G 3/4" | 0,5 - 10 bar | 0 - 16 bar | 50 | W 4 | KP 4 |
| R 344-3 | G 3/4" | 0,1 - 3 bar | 0 - 6 bar | 50 | W 4 | KP 4 |
| R 344-6 | G 3/4" | 0,2 - 6 bar | 0 - 10 bar | 50 | W 4 | KP 4 |
| R 344-16 | G 3/4" | 0,5 - 16 bar | 0 - 25 bar | 50 | W 4 | KP 4 |
| R 104* | G 1" | 0,5 - 10 bar | 0 - 16 bar | 50 | W 4 | KP 4 |
| R 104-3 | G 1" | 0,1 - 3 bar | 0 - 6 bar | 50 | W 4 | KP 4 |
| R 104-6 | G 1" | 0,2 - 6 bar | 0 - 10 bar | 50 | W 4 | KP 4 |
| R 104-16 | G 1" | 0,5 - 16 bar | 0 - 25 bar | 50 | W 4 | KP 4 |

* Standardbaureihe, bitte bevorzugt einsetzen, da Regelbereich universal einsetzbar. 1) gemessen bei P₁ = 10 bar, P₂ = 6,3 bar und 1 bar Druckabfall

Druckregler - Multifix-Baureihe 5

17 500 l/min¹⁾

Eingangsdruck: max. 16 bar

Schalttafelgewinde: M 30 x 1,5

ATEX: Betriebsmittel ohne eigene potentielle Zündquelle in Anlehnung an Richtlinie 2014/34/EU (nicht für E11-Schließung)

Optional: abschließbar durch Zylinderschloss -K, abschließbar durch Zylinderschloss mit E 11-Schließung** -KE11, Sicherheitsausführung: abschließbar mit vorgeschaltetem, abschließbaren Kugelhahn und Anfahrventil -Si **NEU**

| Typ | Gewinde | Druckregelbereich | Manometeranzeige | Manometerdurchmesser | Befestigungswinkel | Koppelpaket |
|----------|---------|-------------------|------------------|----------------------|--------------------|-------------|
| R 345* | G 3/4" | 0,5 - 10 bar | 0 - 16 bar | 50 | W 5 | KP 5 |
| R 345-3 | G 3/4" | 0,1 - 3 bar | 0 - 6 bar | 50 | W 5 | KP 5 |
| R 345-6 | G 3/4" | 0,2 - 6 bar | 0 - 10 bar | 50 | W 5 | KP 5 |
| R 345-16 | G 3/4" | 0,5 - 16 bar | 0 - 25 bar | 50 | W 5 | KP 5 |
| R 10* | G 1" | 0,5 - 10 bar | 0 - 16 bar | 50 | W 5 | KP 5 |
| R 10-3 | G 1" | 0,1 - 3 bar | 0 - 6 bar | 50 | W 5 | KP 5 |
| R 10-6 | G 1" | 0,2 - 6 bar | 0 - 10 bar | 50 | W 5 | KP 5 |
| R 10-16 | G 1" | 0,5 - 16 bar | 0 - 25 bar | 50 | W 5 | KP 5 |

* Standardbaureihe, bitte bevorzugt einsetzen, da Regelbereich universal einsetzbar. ** Volkswagen-Schließung (wird ohne Schlüssel geliefert). 1) gemessen bei P₁ = 10 bar, P₂ = 6,3 bar und 1 bar Druckabfall

Bestellbeispiel: R 345 **

Standardtyp

Kennzeichen der Optionen:

- abschließbar-K
- abschließbar mit E 11-Schließung**-KE11
- abschließbar mit vorgeschaltetem, abschließbaren Kugelhahn und Anfahrventil ..-Si **NEU**

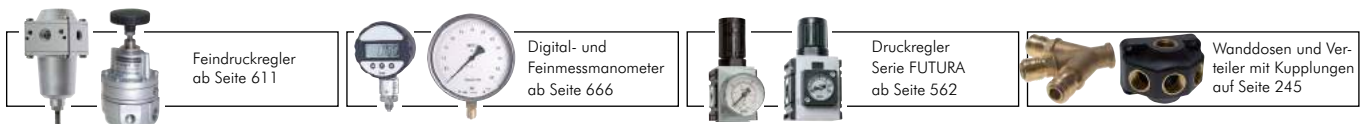
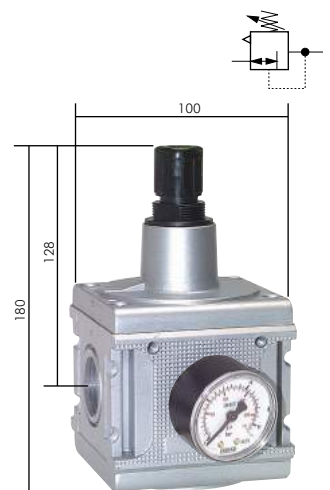
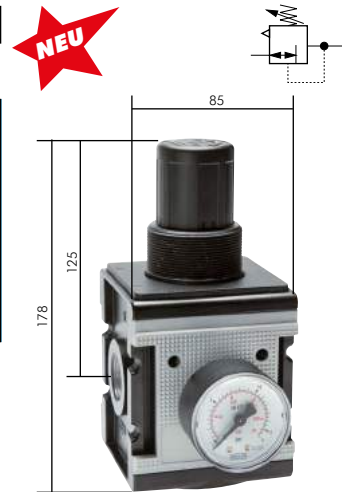

Alle Angaben verstehen sich als unverbindliche Richtwerte! Für nicht schriftlich bestätigte Datenauswahl übernehmen wir keine Haftung. Druckangaben beziehen sich, soweit nicht anders angegeben, auf Flüssigkeiten der Gruppe II bei +20°C.