

Pressfittings

1

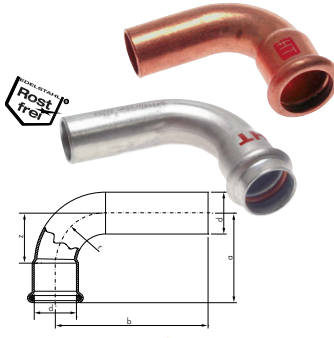

Bogen 90° mit Innen- und Außenpressende

Typ Kupfer / Kupferlegierung	a	b	z	Typ Edelstahl	a	b	z	Rohr Ø außen/Nippel d
PBOIA 15 CU	36	44	18	PBOIA 15 ES	48	60	23	15
PBOIA 18 CU	42	50	22	PBOIA 18 ES	53	62	28	18
PBOIA 22 CU	50	58	27	PBOIA 22 ES	63	72	35	22
PBOIA 28 CU	61	68	34	PBOIA 28 ES	68	77	39	28
PBOIA 35 CU	75	82	43	PBOIA 35 ES	87	93	57	35
PBOIA 42 CU	89	103	51	PBOIA 42 ES	103	113	65	42
PBOIA 54 CU	108	123	65	PBOIA 54 ES	125	133	81	54

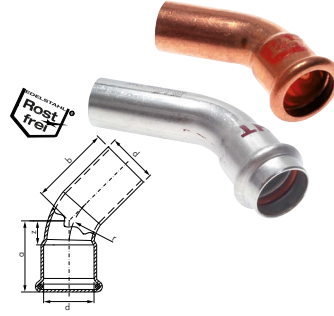

Bogen 45° mit Innen- und Außenpressende

Typ Kupfer / Kupferlegierung	a	b	z	Typ Edelstahl	a	b	z	Rohr Ø außen/Nippel d
PBO45IA 15 CU	26	34	8	PBO45IA 15 ES	37	47	12	15
PBO45IA 18 CU	29	37	9	PBO45IA 18 ES	39	48	13	18
PBO45IA 22 CU	35	43	11	PBO45IA 22 ES	48	56	20	22
PBO45IA 28 CU	41	49	14	PBO45IA 28 ES	53	60	24	28
PBO45IA 35 CU	50	58	18	PBO45IA 35 ES	57	64	27	35
PBO45IA 42 CU	59	74	21	PBO45IA 42 ES	68	79	30	42
PBO45IA 54 CU	70	85	27	PBO45IA 54 ES	82	89	38	54

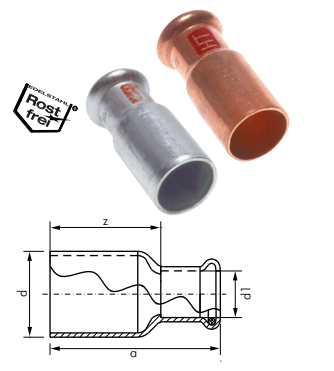

Reduziernippel mit Innen- und Außenpressende

Typ Kupfer / Kupferlegierung	a	z	Typ Edelstahl	a	z	Nippel x Rohr Ø außen d x d1
PRED 18/15 CU	44	26	PRED 18/15 ES	58	33	18 x 15
PRED 22/15 CU	51	33	PRED 22/15 ES	73	48	22 x 15
PRED 22/18 CU	50	30	PRED 22/18 ES	74	49	22 x 18
PRED 28/15 CU	57	39	PRED 28/15 ES	78	53	28 x 15
PRED 28/18 CU	57	37	PRED 28/18 ES	79	54	28 x 18
PRED 28/22 CU	58	34	PRED 28/22 ES	77	49	28 x 22
PRED 35/22 CU	68	44	PRED 35/22 ES	84	56	35 x 22
PRED 35/28 CU	67	40	PRED 35/28 ES	85	56	35 x 28
PRED 42/22 CU	77	54	PRED 42/22 ES	95	67	42 x 22
PRED 42/28 CU	77	51	PRED 42/28 ES	97	68	42 x 28
PRED 42/35 CU	78	46	PRED 42/35 ES	95	65	42 x 35
PRED 54/35 CU	90	58	PRED 54/35 ES	106	76	54 x 35
PRED 54/42 CU	91	53	PRED 54/42 ES	112	74	54 x 42
PRED 64/54 CU	124	81	---	---	---	64 x 54

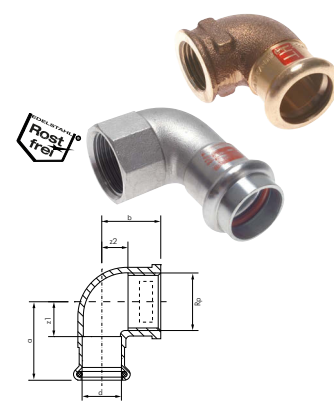

Winkel 90° mit Innenpressende und Innengewinde

Typ Kupfer / Kupferlegierung	a	b	z1	z2	Typ Edelstahl	a	b	z1	z2	Rohr Ø außen d	Gewinde Rp
PWi 1215 CU	33	23	15	10	PWi 1215 ES	43	29	18	16	15	Rp 1/2"
PWi 3415 CU	36	27	18	12	---	---	---	---	---	15	Rp 3/4"
PWi 1218 CU	33	25	13	12	---	---	---	---	---	18	Rp 1/2"
PWi 3418 CU	36	27	16	12	PWi 3418 ES	56	33	31	18	18	Rp 3/4"
PWi 1222 CU	37	27	13	14	---	---	---	---	---	22	Rp 1/2"
PWi 3422 CU	40	29	16	14	PWi 3422 ES	60	33	32	18	22	Rp 3/4"
PWi 1022 CU	44	30	20	13	---	---	---	---	---	22	Rp 1"
PWi 3428 CU	46	31	19	16	---	---	---	---	---	28	Rp 3/4"
PWi 1028 CU	46	33	19	16	PWi 1028 ES	72	40	43	23	28	Rp 1"
PWi 11435 CU	57	42	25	23	PWi 11435 ES	75	45	45	26	35	Rp 1 1/4"
PWi 11242 CU	65	45	27	26	---	---	---	---	---	42	Rp 1 1/2"
PWi 2054 CU	78	55	36	31	---	---	---	---	---	54	Rp 2"

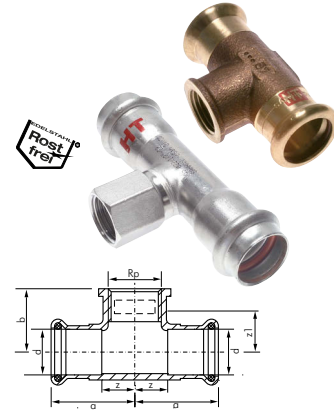

T-Stück mit Innenpressende und Innengewinde

Typ Kupfer / Kupferlegierung	a	b	z	z1	Typ Edelstahl	a	b	z	z1	Rohr Ø außen d	Gewinde Rp
PTi 1215 CU	31	23	13	10	PTi 1215 ES	47	36	23	23	15	Rp 1/2"
PTi 1218 CU	33	25	13	12	PTi 1218 ES	49	38	24	25	18	Rp 1/2"
PTi 1222 CU	37	27	13	14	PTi 1222 ES	54	41	26	28	22	Rp 1/2"
PTi 3422 CU	40	29	16	14	PTi 3422 ES	54	41	26	26	22	Rp 3/4"
PTi 1228 CU	40	29	13	16	PTi 1228 ES	60	44	31	31	28	Rp 1/2"
PTi 3428 CU	42	31	15	16	PTi 3428 ES	60	44	31	29	28	Rp 3/4"
PTi 1235 CU	45	32	13	19	PTi 1235 ES	65	47	35	34	35	Rp 1/2"
PTi 1035 CU	52	37	20	20	---	---	---	---	---	35	Rp 1"
PTi 1242 CU	51	36	13	23	PTi 1242 ES	77	50	39	37	42	Rp 1/2"
PTi 1254 CU	55	42	13	29	PTi 1254 ES	89	56	45	43	54	Rp 1/2"

Alle Angaben verstehen sich als unverbindliche Richtwerte! Für nicht schriftlich bestätigte Datenauswahl übernehmen wir keine Haftung. Druckangaben beziehen sich, soweit nicht anders angegeben, auf Flüssigkeiten der Gruppe II bei +20°C.

